

The Philips logo is displayed in blue capital letters on a white background within a square box.The text 'StreetStar LED' is written in white on a dark red background, positioned below the Philips logo.A nighttime photograph of a multi-lane highway with several cars driving away. The road is illuminated by a series of tall, modern streetlights that create a rhythmic pattern of light and shadow. The sky is dark, and the overall atmosphere is one of modern infrastructure.

Philips StreetStar LED

Nuestras calles, como estrellas

La luminaria LED StreetStar Philips aporta brillo, seguridad visual y mucho atractivo a los proyectos locales de alumbrado residencial y de carreteras. Es una solución optimizada, duradera, confiable y satisfactoria; esta luminaria es la perfecta sinergia de rendimiento que maximiza las operaciones y ahorra en mantenimiento, características y valores que iluminarán su camino.

StreetStar es la solución perfecta y rentable para cualquier ciudad, municipio y proyecto de iluminación de servicios públicos donde se necesite óptima calidad, rendimiento y bajo mantenimiento.



www.philips.com

StreetStar está diseñada para adaptarse perfectamente a los proyectos de actualización o sustitución uno a uno, cumpliendo con todos los requisitos de iluminación necesarios. Proporciona una luz nítida y brillante que supera el rendimiento de las lámparas HID y fluorescentes existentes, ofreciendo una larga vida útil de hasta 50.000 horas. Respaldada por la confiabilidad Philips, StreetStar garantiza resistencia mecánica y un excelente rendimiento térmico, proporcionando un funcionamiento continuo, con una seguridad y protección sin precedentes.

Beneficios

- **Óptima calidad de luz.**
Consistencia de iluminación que supera a las actuales lámparas HID y fluorescentes.
- **Desempeño confiable.**
Respaldado por los estándares de calidad Philips que garantizan funcionalidad y duración.
- **Cumple con las especificaciones estándar de iluminación.**
Opción competitiva para iluminación de calles que necesitan bajos lúmenes, que cumple con todos los requisitos de IEC 60598.
- **Fácil de instalar.**
Diseño compacto para reemplazar punto a punto de manera rápida y fácil los bombillos fluorescentes y las luces de calle HID.
- **Larga duración, bajo mantenimiento y rentable.**
Iluminación LED de bajo consumo, con larga vida útil para proporcionar un ahorro de costos significativo.

Aplicaciones

- Carreteras locales y rurales
- Calles de la ciudad
- Calles residenciales
- Puentes y pasos elevados



Características

- Paquete de 2.400 a 3.600 lúmenes (5700K y 4000K) con óptica de haz ancho DW3 para una luz nítida y brillante.
- Carcasa fundida a alta presión para asegurar su resistencia mecánica y un buen rendimiento térmico.
- Calificado con protección IP66 e IK08 que asegura su operación continua.
- Cable de alimentación pre-cableado y montaje del conector de entrada, para una instalación fácil y segura.
- Componentes de alta calidad certificados por IEC 60598, para soportar una temperatura ambiente más alta.
- Vida útil de 50.000 horas para los componentes y el driver.
- Disponible en AC y DC (versión Solar).

Dimensiones (cm)

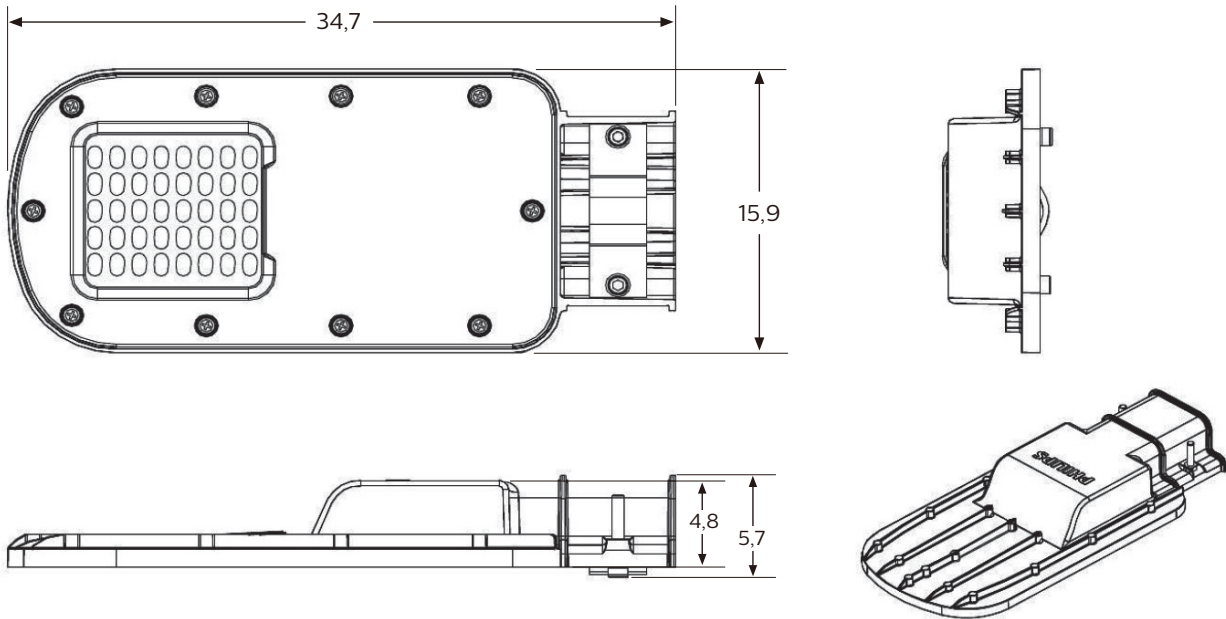

Conector macho y hembra

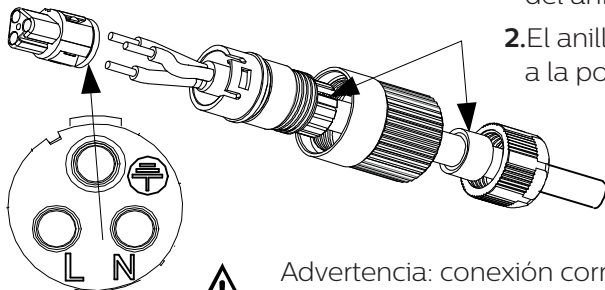

1. Asegúrese de que el cable pasa a través del anillo de goma.
2. El anillo de goma debe ser empujado a la posición de sellado.



Advertencia: conexión correcta para polaridades, también conexión entre conectores macho y hembra.

Paso 1. Fije el conector macho y hembra

Paso 2. Apretar las partes 3 y 5

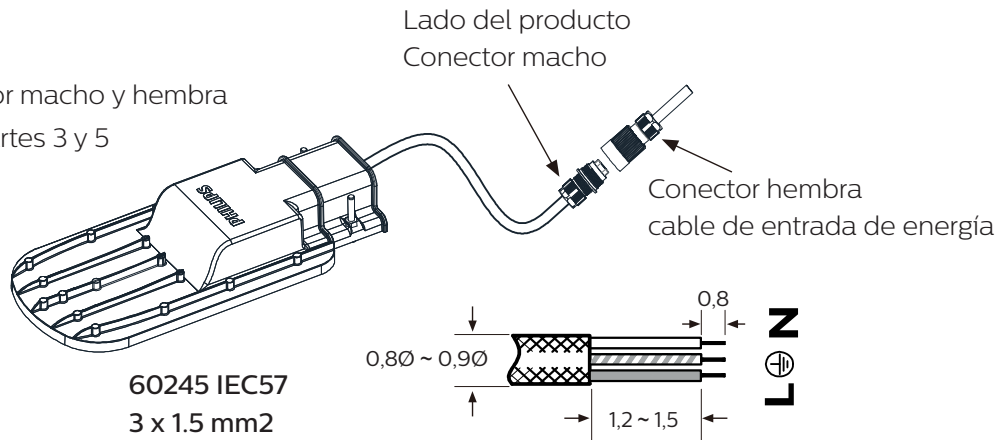

60245 IEC57
3 x 1.5 mm²

Datos del producto

Características generales

- Modelo** • StreetStar - BRP210
Vida útil • Ta = 35°C; 50.000 horas;
Mantenimiento del lumen del 70%

Características técnicas de la luz

- Temperatura de color** • 3000K / 4000K / 57000K
Índice de reproducción de color • 75 ± 5
Lúmenes de salida • 4000K - Max 3.600lm
• 3000K - Max 3.100lm
Eficacia del sistema • AC: 130 lm / w (4000K); 115 lm / w
(3000K); DC: 130lm / w (4000K)

Características eléctricas

- Voltaje de entrada** • 220-240V, 50-60Hz AC; 12V DC
Operación de voltaje (Driver AC) • 170-250V (50 / 60Hz)
Factor de potencia • 95%

Mecánica

- Carcasa** • Aluminio fundido a alta presión
Lente • Óptica Multicapa DW3
(lente integrada IP66)

Características Ambientales

- Protección IP** • IP66 (sin pegamento)
Protección IK • IK08
Instalación • Entrada lateral; diámetro de polo 42-60mm; Cable de entrada de alimentación (0.5m) y conector (IP66) incluido
Temperatura de funcionamiento • -40°C <Ta <55°C
Velocidad del viento • Fuerza del viento 83.5N
Humedad • Humedad de funcionamiento: 93%

Datos del producto

- Peso** • 1,1 Kg
Dimensiones • 34,7 x 15,9 x 5,7 cm
Protección contra sobretensiones • 10KV (versión AC)
Información para pedidos • BRP210 LED24/CW 18W 220-240V DW3 MP1
• BRP210 LED29/CW 22W 220-240V DW3 MP1
• BRP210 LED36/CW 27W 220-240V DW3 MP1
• BRP210 LED24/NW 18W 220-240V DW3 MP1
• BRP210 LED29/NW 22W 220-240V DW3 MP1
• BRP210 LED35/NW 27W 220-240V DW3 MP1
• BRP210 LED22/WW 18W 220-240V DW3 MP1
• BRP210 LED26/WW 22W 220-240V DW3 MP1
• BRP210 LED31/WW 27W 220-240V DW3 MP1



Philips Colombiana S.A.S.

Calle 93 No. 11 A-11 Piso 7 Chicó Reservado, Bogotá D.C. - Colombia
PBX: (571) 422 2600 / Fax: (571) 422 2670
Línea de Servicio al Cliente en Bogotá 307 8040 y a nivel nacional 01 8000 11 4586
www.lighting.philips.com.co

2017, agosto
Datos sujetos a cambios