

BCAM04_0G27EA

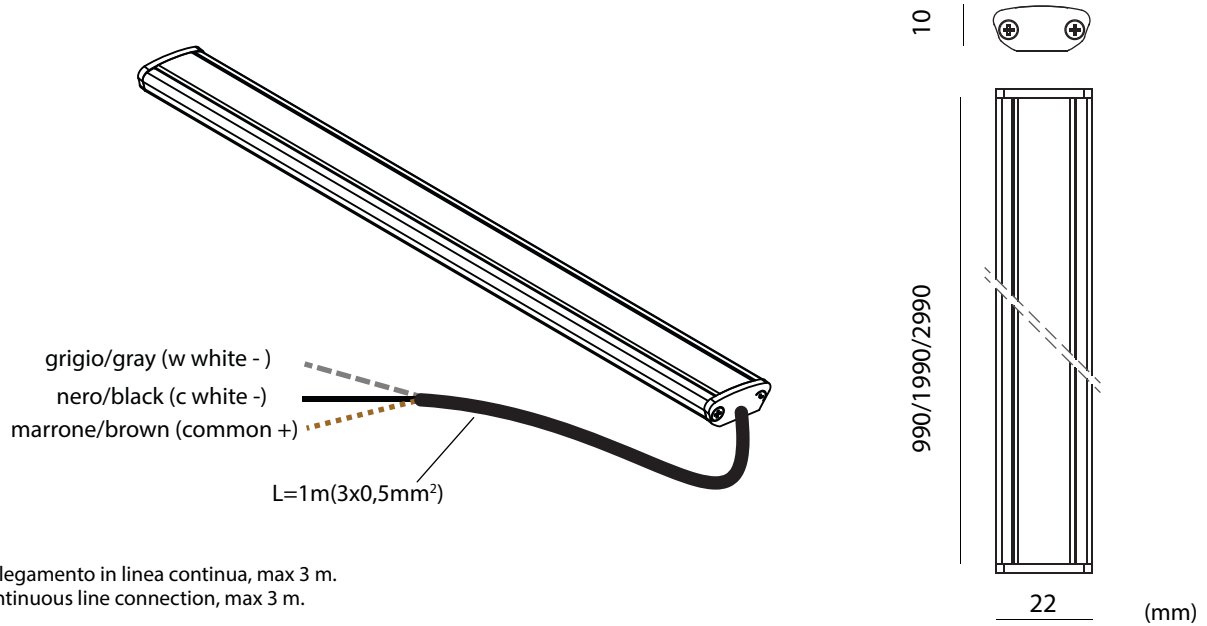

- Per collegamento in linea continua, max 3 m.
-For continuous line connection, max 3 m.

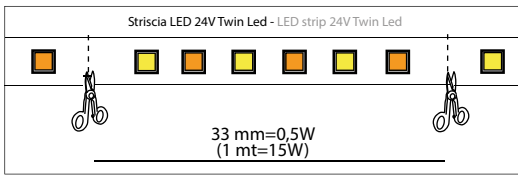

Controller DMX / DMX Controller non inclusi/not included	Caratteristiche/ Specifications
CONTROLLER DMX	(vedere istruzioni del controller scelto/see instructions from choosen controller)
WSLAVEDMX12/24V	Slave DMX 12V-24V (max 3 mt. Nastro TwinLed)
QDMX512/CAP	Tappo terminale DMX/DMX end-cap

Alimentatori/ LED Drivers

Codice/Code non inclusi/not included	Caratteristiche/ Specifications
WALIMLED025/12	25W - 12V
WALIMLED060/12	60W - 12V
WALIMLED100/12	100W - 12V
WALIMLED240/12	240W - 12V



GENERALI / GENERALS
CABLAGGIO / WIRING

- L'installazione deve essere fatta da personale qualificato.
- Installation should be carried out by a suitable qualified installer.
- Non aprire la lampada
- Do not open the luminaire.
- In caso di guasti, previa autorizzazione al reso di ILTI Luce, il prodotto non dovrà essere aperto, il pressacavo non deve essere smontato e il cavo deve essere tagliato lasciandone almeno 10/15cm.
- In case of failure, upon a return authorization of ILTI LUCE, the product will not have to be opened, the cable gland must not be removed and the cable must be cut leaving at least 10/15cm
- Tutte le operazioni di cablaggio e manutenzione vanno eseguite con l'interruttore generale in posizione OFF.
- All wiring and maintenance must be performed with the main switch in the OFF position.
- Collegare l'apparecchio all'alimentatore e poi connettere l'alimentatore al 220V.
- Connect the fitting to the feeder and then connect the feeder at 220V.



SMALTIMENTO/
DISPOSAL

- Togliere tensione prima di eseguire operazioni di manutenzione.
- Disconnect main voltage before maintenace operation.
- Effettuare il cablaggio usando un sistema che garantisca almeno il grado IP della lampada.
- Make the wiring using a system that guarantees at least the IP grade of the luminaire.
- Secondo la direttiva comunitaria WEEE (Waste Electrical and Electronic Equipment) l'apparecchio non può essere smaltito con i rifiuti indifferenziati. Deve essere portato nelle strutture locali per lo smaltimento ed il riciclaggio dei prodotti elettronici.
- In accordance with EU Directive WEEE (Waste Electrical and Electronic Equipment), luminaires must not be disposed of with other household waste. At the end of their life, luminaires must be taken to the appropriate local facility available for the disposal or recycling of electronic products.

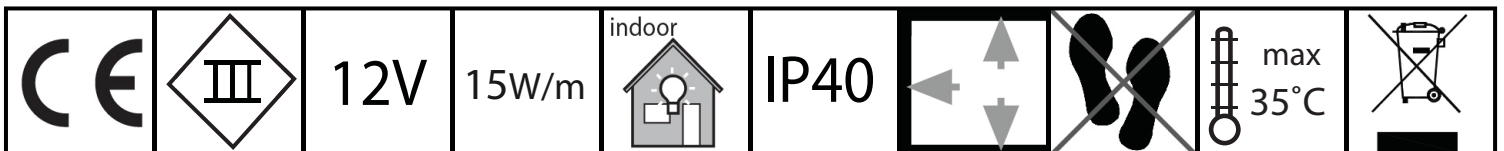

si consiglia la conservazione delle seguenti istruzioni - we suggest you to keep this copy for your files

1- Avvitare le viti nei due fori della molletta per fissarla al supporto desiderato.
- Tighten the screws into the holes to fix spring support.

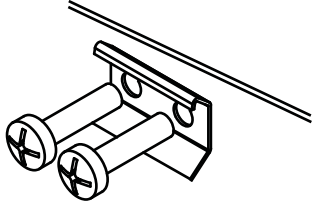

2- Forare nel punto in cui si fanno passare i cavi di alimentazione, in asse con il foro presente nell'estruso.
- Drill the support in the same point where cable pass, on the same line of the hole of the aluminum profile.

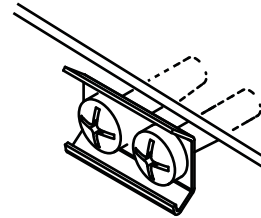

3- Inserire i cavi dell'alimentazione nel foro.
- Insert the feeding cables inside the hole

ALLINEARE LE MOLLETTE OGNI 50 CM
ALIGN THE SPRINGS EACH 50 CM

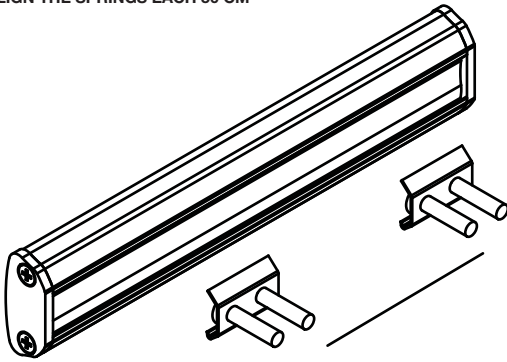

3- Premere il prodotto contro la molletta per incastrarlo e fissarlo al muro, collegare i cavi all'alimentatore remoto.
- Press the profile against the springs to fit it on the wall, connect the remote power supply.

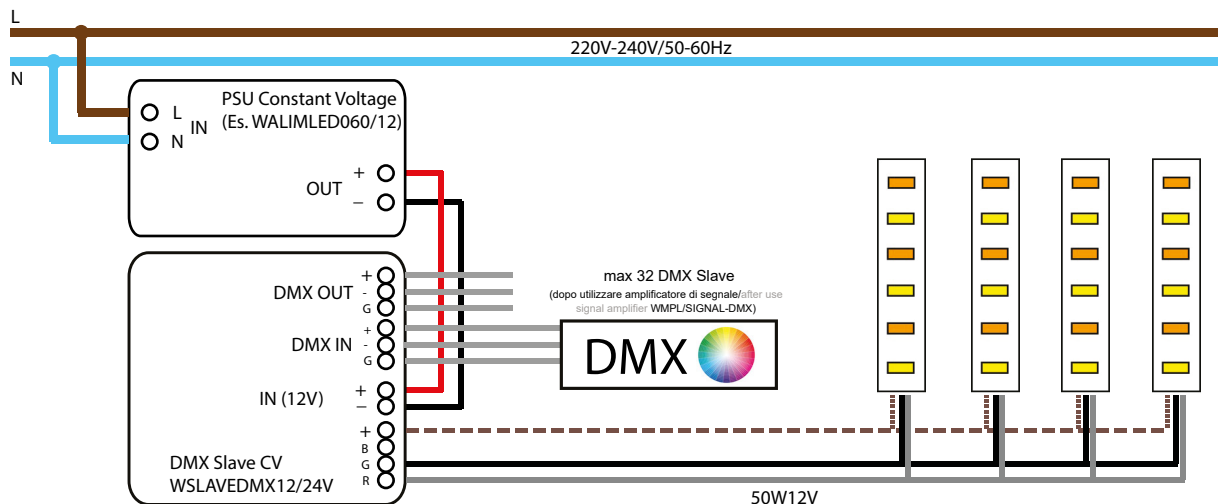
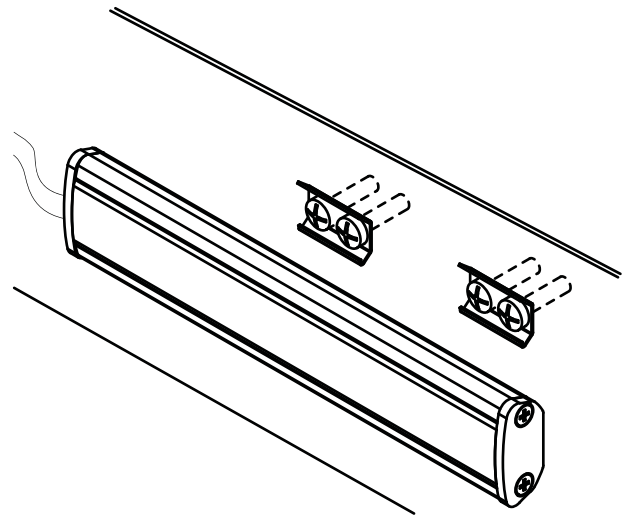

Connessione in parallelo / Parallel connection

si consiglia la conservazione delle seguenti istruzioni - we suggest you to keep this copy for your files