



BALASTRO DE EMERGENCIA

INSTRUCTIVO DE INSTALACION

B60

IMPORTANT E

Antes de usar este accesorio eléctrico deberá leer las siguientes indicaciones:

1. PARA EVITAR EL RIESGO DE UNA DESCARGA ELECTRICA EN LAS TERMINALES DE SALIDA (ROJO Y AMARILLO) NO UNIR EL INTERRUPTOR (CONECTOR) DE LA BATERIA HASTA QUE LA INSTALACION ESTE COMPLETA Y LA TENSION DE LA LINEA DE ALIMENTACION ESTE APLICADA AL BALASTRO DE EMERGENCIA.
2. Este producto se debe utilizar para operar la mayoría de las lámparas fluorescentes desde 17W hasta 215W de encendido rápido ó instantáneo, incluyendo a las tipo ahorradoras de energía, circulares, en forma de U y las compactas alargadas de encendido rápido de cuatro terminales en un extremo.
3. Todas las conexiones deberán realizarse de acuerdo con el Reglamento de Instalaciones Eléctricas.
4. Para reducir el peligro de un choque eléctrico, DESCONECTAR LA ALIMENTACION DEL BALASTRO DE EMERGENCIA Y EL INTERRUPTOR (CONECTOR) DE LA BATERIA DEL MISMO, antes de darle servicio.
5. Este balastro de emergencia puede instalarse en el interior del luminario ó en el exterior en la parte superior.
6. Este producto es para ser usado exclusivamente en luminarios para interiores, a excepción de luminarios para áreas peligrosas, mojados, ó húmedas.
7. El balastro de emergencia puede usarse en instalaciones con tensiones de 127 ó 277 volts.
8. No instalarlo cercano a calentadores eléctricos ó de gas.
9. No intentar darle servicio a la batería. Se debe acudir al fabricante para información de servicio.
10. No se recomienda el uso de otros accesorios no indicados por el fabricante.
11. No usar este producto para otros propósitos que no sean los indicados.
12. El servicio debe ser llevado a cabo solamente por personal calificado.

GUARDE ESTE INSTRUCTIVO

CONTIENE UNA BATERIA
RECARGABLE DE NIQUEL-CADMIO.
DEBERA RECICLARSE O
DESECHARSE ADECUADAMENTE.



NOM

© 03/18/03 The Bodine Company, Inc.

236 Mt. Pleasant Road • Collierville, TN 38017-2752 • Tech Support 888-263-4638 • 901-854-1630 Fax • www.bodine.com
76000039

INSTALACION

PELIGRO: PARA EVITAR QUE UNA TENSION ALTA ESTE PRESENTE EN LAS TERMINALES DE SALIDA (ROJO Y AMARILLO), NO CONECTAR LA BATERIA (LAS TERMINALES Ó CONECTORES DE LOS CABLES ROJO Y AMARILLO) HASTA QUE LA INSTALACION ESTE COMPLETAMENTE TERMINADA Y EL BALASTRO DE EMERGENCIA ESTE CONECTADO A LA LINEA DE ALIMENTACION.

NOTA: ANTES DE INSTALAR EL BALASTRO DE EMERGENCIA VERIFIQUE QUE EL ALAMBRADO ESTE CORRECTO. QUE LA TENSION DE LA LINEA SEA LA REQUERIDA. QUE EL BALASTRO DE EMERGENCIA SEA EL ADECUADO PARA LAS LAMPARAS QUE VA A OPERAR. EL BALASTRO DE EMERGENCIA SE DEBE CONECTAR AL MISMO CIRCUITO AL QUE SE CONECTE EL BALASTRO NORMAL.

1. Desconectar la alimentación del luminario. Remover la tapa del luminario e instalar dentro el balastro de emergencia (ver ilustración 1 y 2) cuando éste tenga espacio suficiente, en caso contrario colocar el balastro encima del luminario * (ver ilustración 3).
2. Seleccionar el diagrama de conexiones apropiado para conectar el balastro de emergencia con el balastro de corriente alterna y las lámparas. Asegúrese de que todas las conexiones están de acuerdo con el Reglamento de Instalaciones.

ILUSTRACION 1

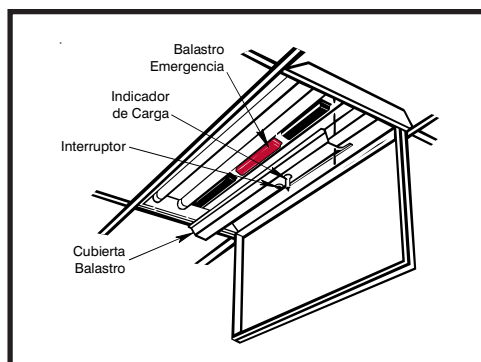

ILUSTRACION 2

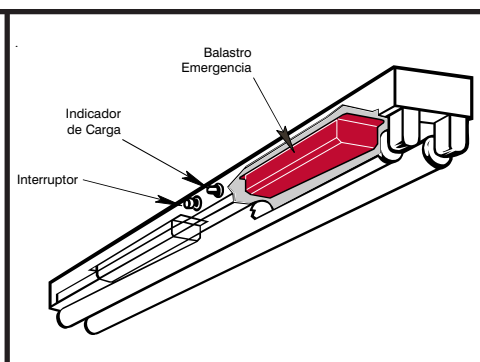

ILUSTRACION 3

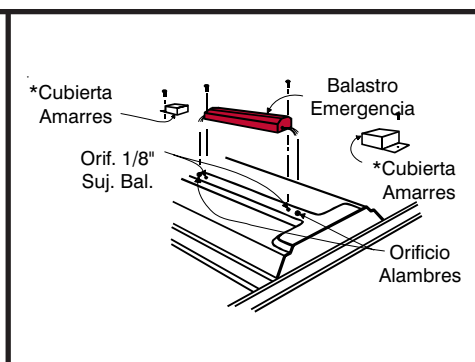

* Para instalaciones por encima del luminario cuando este sea el caso, los alambres podrán requerir el uso de espagueti ó cualquier otro tipo de protección.

3. Instalar el interruptor de prueba en un lugar accesible del luminario ó gabinete. Con una broca de 1/2" hacer el orificio e instalar el interruptor como lo muestra la ilustración 1 y 2. Conecte el interruptor de prueba de tal manera que pueda desenergizar al mismo tiempo el balastro de emergencia y el balastro convencional (ver ilustración 4).
4. Ver ilustración 5 para la instalación del indicador de carga que debe quedar en un lugar visible.
NOTA: Después de instalar la luz indicadora de carga y el interruptor de prueba identifique cada uno de ellos con su etiqueta apropiada.
5. Poner en un lugar visible una etiqueta con la leyenda "Precaución: esta unidad tiene más de una fuente de potencia. Para reducir el peligro de un choque eléctrico, desconectar el interruptor termomagnético ó fusibles y el interruptor del balastro (CONECTOR) localizado a un lado del balastro de emergencia antes de darle servicio".

ILUSTRACION 4

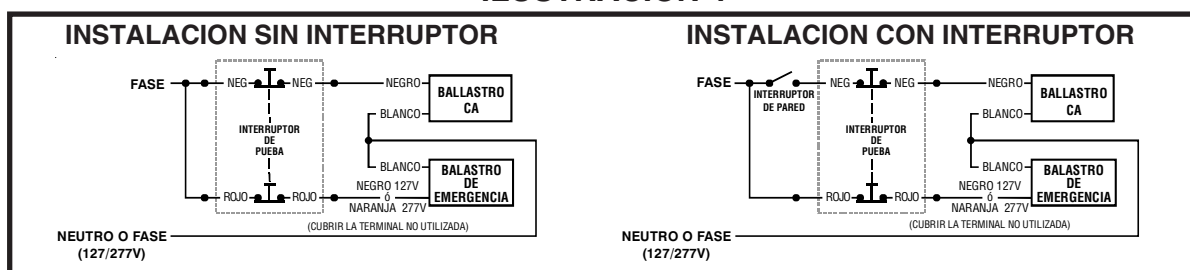

ILUSTRACION 5

UBICACION DEL INDICADOR EN EL LUMINARIO

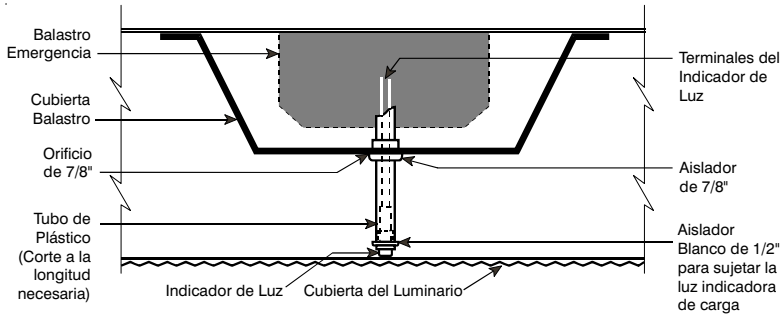

COLOCACION DEL INDICADOR VISTA LATERAL

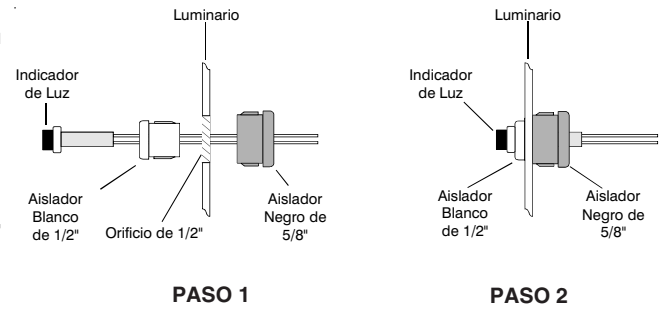

6. Después de que la instalación esté terminada aplicar la alimentación de corriente alterna. Conecte el interruptor (conector) de la batería.
7. Se puede hacer una prueba de descarga de corto tiempo después que la batería del balastro de emergencia se cargue durante una hora. Cargue la batería por una semana antes de efectuar una prueba de descarga de largo tiempo.

OPERACION

Cuando se está aplicando la tensión de alimentación, el indicador de carga estará iluminado indicando que la batería se esta cargando. Cuando la falla en el suministro de energía eléctrica se presenta el balastro de emergencia provee la energía de emergencia operando una ó dos lámparas con iluminación reducida durante un tiempo mínimo de 90 minutos.

MANTENIMIENTO

Aunque no es requerido un mantenimiento de rutina para garantizar una operación adecuada del balastro de emergencia, este deberá ser revisado periódicamente para estar seguro de que esta operando correctamente. Se recomienda el siguiente programa:

1. Asegúrese por lo menos una vez al mes que el indicador de carga este encendido.
2. Hacer pruebas de operación del sistema de emergencia por lo menos cada mes permitiendo que el sistema opere durante un mínimo de 30 segundos con la iluminación reducida de emergencia.
3. Efectúe una prueba anual permitiendo que el sistema de emergencia opere durante 90 minutos operando con una ó dos lámparas a baja intensidad.

El servicio de mantenimiento debe ser llevado a cabo solamente por personal calificado.

I. DIAGRAMAS DE CONEXIONES DEL BALASTRO NORMAL Y EL DE EMERGENCIA PARA OPERAR SOLAMENTE CON UNA LAMPARA EN EMERGENCIA.

DIAGRAMAS TIPICOS. EL BALASTRO DE EMERGENCIA PUEDE SER USADO EN OTROS CIRCUITOS. (CONSULTE A LA FABRICA).

A) CON BALASTRO NORMAL PARA UNA (1) LAMPARA DE ENCENDIDO RAPIDO DESDE 17W HASTA 215W.

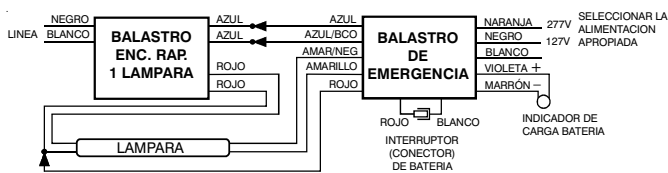

B) CON BALASTRO NORMAL PARA DOS (2) LAMPARAS DE ENCENDIDO RAPIDO DESDE 17W HASTA 215W.

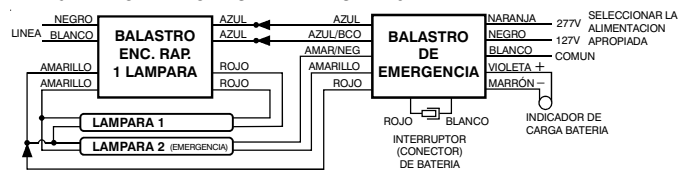

C) CON BALASTRO NORMAL PARA UNA (1) LAMPARA DE ENCENDIDO INSTANTANEO DESDE 17W HASTA 75W.

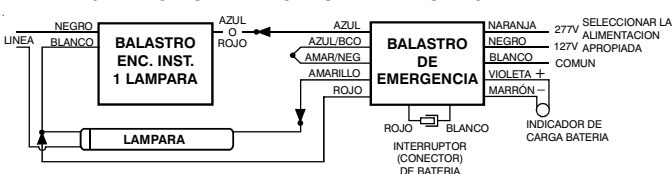

D) CON BALASTRO NORMAL PARA DOS (2) LAMPARAS DE ENCENDIDO INSTANTANEO EN CIRCUITO SECUENCIA SERIE. DESDE 17W HASTA 75W.

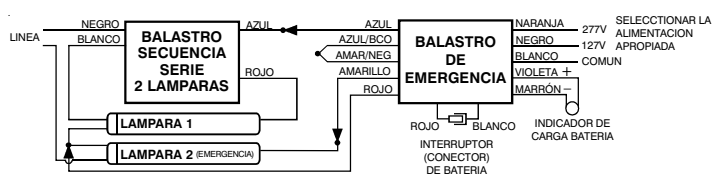

I. DIAGRAMAS DE CONEXIONES DEL BALASTRO NORMAL Y EL DE EMERGENCIA PARA OPERAR SOLAMENTE CON UNA LAMPARA EN EMERGENCIA.

DIAGRAMAS TÍPICOS. EL BALASTRO DE EMERGENCIA PUEDE SER USADO EN OTROS CIRCUITOS. (CONSULTE A LA FABRICA).

E) CON BALASTRO NORMAL PARA DOS (2) LAMPARAS DE ENCENDIDO INSTANTANEO EN CIRCUITO SEQUENCIA SERIE. DESDE 17W HASTA 75W.

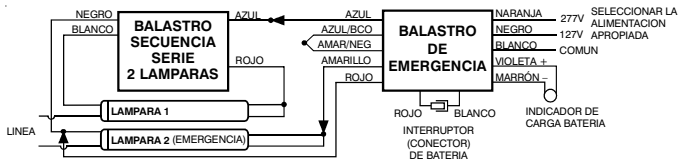

F) CON BALASTRO NORMAL PARA DOS (2) LAMPARAS DE BALASTRO ELECTRONICO.

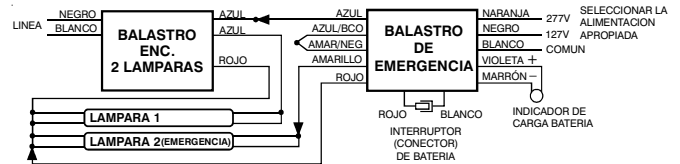

II. DIAGRAMAS DE CONEXIONES DEL BALASTRO NORMAL Y EL BALASTRO DE EMERGENCIA PARA OPERAR CON DOS (2) LAMPARAS FLUORESCENTES EN EMERGENCIA.

K) CON BALASTRO NORMAL PARA DOS (2) LAMPARAS DE ENCENDIDO INSTANTANEO EN CIRCUITO SEQUENCIA SERIE. DESDE 17 W HASTA 40 W TUBO T8, T10, o T12.

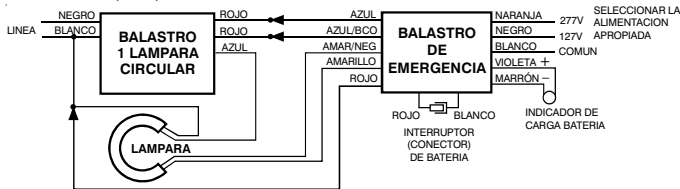

L) CON BALASTRO NORMAL PARA DOS (2) LAMPARAS DE ENCENDIDO RAPIDO. DE 17 W HASTA 40 W TUBO T8, T10, o T12.

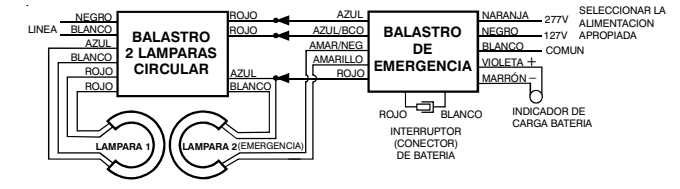

G) CON BALASTRO NORMAL PARA UNA (1) LAMPARA CIRCULAR DE ENCENDIDO RAPIDO.

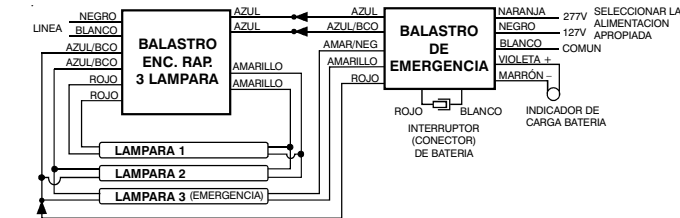

H) CON BALASTRO NORMAL PARA DOS (2) LAMPARAS CIRCULARES DE ENCENDIDO RAPIDO.

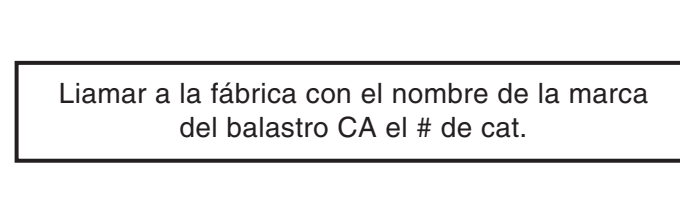

Llamar a la fábrica con el nombre de la marca del balastro CA el # de cat.

I) CON BALASTRO NORMAL PARA TRES (3) LAMP DE BALASTRO ELECTRONICO.

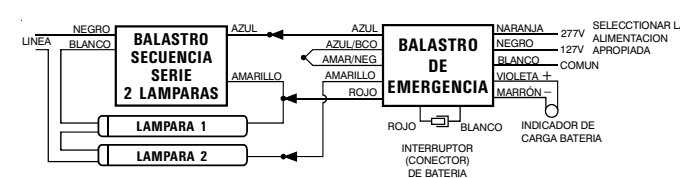

J) CUARTO LAMPARAS DE BALASTRO ELECTRONICO.

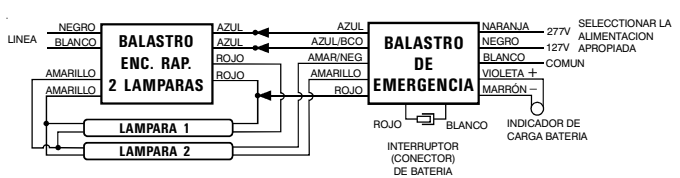

III. DIAGRAMAS DE CONEXIONES DE UN LUMINARIO PARA ILUMINAR SOLAMENTE EN EMERGENCIA.

M) SIN BALASTRO NORMAL. PARA INSTALARSE SOLAMENTE CON UNA LAMPARA FLUORESCENTE DESDE 17W HASTA 40W TUBO T8, T10, o T12.

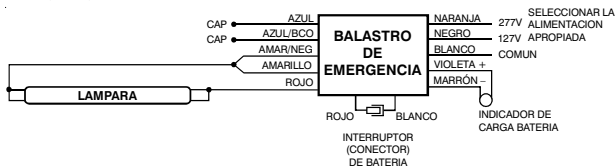

N) SIN BALASTRO NORMAL. PARA INSTALARSE CON DOS (2) LAMPARAS FLUORESCENTES DESDE 17W HASTA 40W TUBO T8, T10, o T12.

