

A wide-angle, high-angle photograph of a large industrial factory floor. The space is filled with complex machinery, including conveyor belts, metal frames, and various processing units. The lighting is bright and even, highlighting the scale and complexity of the manufacturing environment. In the foreground, several conveyor belts are visible, some carrying small, dark components. The background shows more of the factory's infrastructure, including overhead pipes and structural beams.

PHILIPS

Luminarias Trade

Campanas



**Alta performance
con excelente
calidad de luz**



GreenPerform III HIGHBAY

“

SmartLED Highbay es la solución ideal para iluminación de almacenes e industrias. Con una baja inversión inicial es posible reemplazar directamente sistemas de alumbrado con tecnología convencional reduciendo significativamente costos energéticos y de mantenimiento.

”



BENEFICIOS

- Versatilidad y fácil instalación: 3 tipos de fijaciones.
- Versión atenuable: para conseguir aun mayor ahorro de energía;
- Posibilita el replazo directo de luminarias de halogenuros metálicos de 150W, 250W y 400W.
- Larga vida útil y bajo mantenimiento.

CARACTERÍSTICAS

- Cuerpo de aluminio inyectado;
- Eficacia lumínica de 129 lm/W y 133 lm/W.
- Driver electrónico fijo (PSU), o DALI (PSD) 220-240V 50/60Hz ;
- Temperatura de color 6500°K
- Reproducción cromática de >80.

APLICACIONES

- Ideal para alumbrado general en industrias y almacenes.

CARACTERÍSTICAS

Tipo:

BY698P LED160
BY698P LED200

Potencia:

BY698P LED160 - 120W
BY698P LED200 - 155W

Flujo lumínico:

BY698P LED160 - 16000lm
BY698P LED200 - 20000lm

Eficiencia sistema:

BY698P LED160 - 133lm/W
BY698P LED200 - 129lm/W

Voltage:

220-240V, 50/60 Hz

Temperatura de Operación :

-20°C a 50°C (Ta35°C)

Temperatura de Color :

CW 6500°K

Reproducción Cromática:

CRI>80

IP/IK Rating:

IP 65 / IK07

Material:

Cubierta de aluminio inyectado, Óptica policarbonato

Peso:

BY698P LED160 - 4.2Kg
BY698P LED200 - 4.7Kg

Vida útil:

50000HS.

BY698P

Dimensiones (mm):

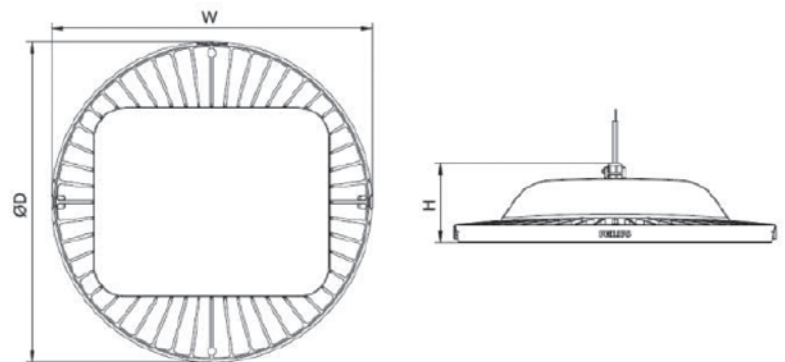

Type	D	W	H
BY698P LED160	417	418	105
BY698P LED200	452	454	107

CÓDIGO

DESCRIPCIÓN

911401514231	BY698P LED160 CW PSU WB
911401514631	BY698P LED160 CW PSD WB
911401513431	BY698P LED200 CW PSU WB
911401513831	BY698P LED200 CW PSD WB





SmartBright HIGHBAY - BY218P

“

SmartBright Highbay es una eficiente y confiable luminaria LED, diseñada para uso industrial. Permite el reemplazo punto a punto de luminarias HID convencionales y logra ahorros de hasta 60% de energía comparada con sistemas HID.

Con el uso de micro prismas ópticos, la luminaria provee un excelente control de deslumbramiento. También asegura una iluminación uniforme y suave, que efectivamente mejora el confort del ambiente.

”

BENEFICIOS

- Eficiencia energética
- Diseño elegante
- Iluminación de calidad
- Seguro y confiable
- Flexibilidad de instalación y aplicación

CARACTERÍSTICAS

- Eficiencia del sistema 90lm/w
- Micro prismas en plato óptico: bajo deslumbramiento y uniformidad
- Carcasa de acero y cobertura PC con retardo de incendio
- Óptica: haz angosto y amplio

APLICACIONES

- Industria: fábricas, almacenes, talleres, líneas de ensamblaje
- Interiores de techos altos: Shoppings, aeropuertos, estadios, etc.

CARACTERÍSTICAS

Tipo: BY218P

Potencia:
200W ,100W

Flujo Lumínico
18.000 lm, 9.000 lm

Eficiencia:
90lm/W , 90lm/W

CCT:
CW (6500K)

CRI: ≥ 75

Consistencia Color: < 5 SDCM

IP:IP20

Clasificación:Class I

Temperatura de trabajo:
 -20°C to $+40^{\circ}\text{C}$ (Ta 35°C)

Vida útil:
25,000 hrs (L70) @Ta 35°C

Optica: Wide Beam
Narrow Beam (with reflector)

Voltaje de entrada:
220-240V, 50/60 Hz

Factor de potencia: ≥ 0.9

Diagramas Fotométricos

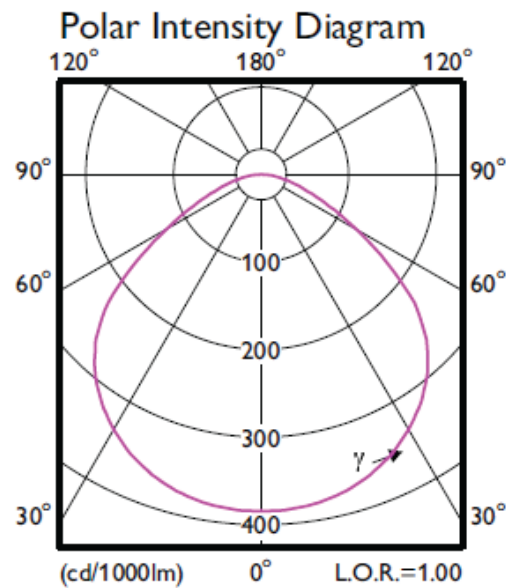

18.000lm



Dimensiones

\varnothing : 369mm / H: 147mm

9.000lm



Dimensiones

\varnothing : 277mm / H: 139mm

CÓDIGO DESCRIPCIÓN

CÓDIGO	DESCRIPCIÓN
911401560221	BY218P LED180/CW PSU
911401560421	BY218P LED90/CW PSU



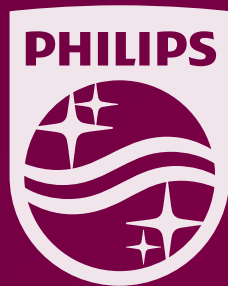

www.philips.com.ar/lighting

PHILIPS LIGHTING ARGENTINA S.A. Vedia 3892 (C1430DAL) Ciudad de Buenos Aires, Argentina.
Tel.: (54 11) 4546-7777 Fax: (54 11) 4546-7665
PHILIPS LIGHTING URUGUAY S.A. World Trade Center Luis Alberto de Herrera 1248 Torre III
Piso 4 Oficina 31 Montevideo, CP 11.300 Tel: +598 2626 0084, Mobile: +598 99 240030