

# PHILIPS

HU4706, HU4707



---

EN User manual 10

---

BG Ръководство за потребителя 17

---

CS Příručka pro uživatele 25

---

HU Felhasználói kézikönyv 32

---

PL Instrukcja obsługi 40

---

RO Manual de utilizare 47

---

SK Príručka uživateľa 55

---

UK Посібник користувача 62

---

Overview Přehled Przegląd Prehľad  
Преглед Áttekintés Imagine de ansamblu Загальний огляд

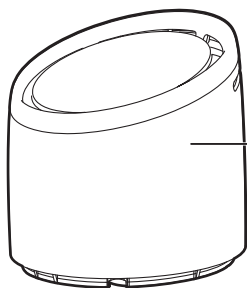

Top unit  
Горен модул  
Horní jednotka  
Felső egység  
Górna część urządzenia  
Unitatea superioară  
Vrchná jednotka  
Верхній блок



Humidification filter  
Филтър за овлажн  
Zvlhčovací filtr  
Párásító szűrő  
Filtr nawilżający  
Filtru de umidificare  
Фільтр для зволоження  
(HU4136)

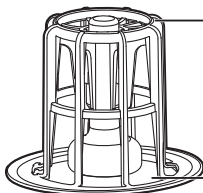

Filter support  
Опора на филтъра  
Držák filtru  
Szűrőtartó  
Podstawa filtra  
Suport pentru filtru  
Stojan filtra  
Тримач фільтра

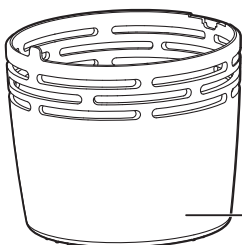

Floater  
Поплавък  
Plovák  
Lebegő jelző  
Pływak  
Flotor  
Plavák  
Поплавець

Water tank  
Воден резервоар  
Nádržka na vodu  
Vízartály  
Zbiornik wody  
Rezervor de apă  
Zásobník na vodu  
Резервуар для води

Prepare for humidification  
Подготовка за овлажняване  
Příprava na zvlhčování  
Felkészülés a párasításra

Przygotowanie do nawilżania  
Pregătirea pentru umidificare  
Příprava na zvlhčovanie  
Підготовка до зволоження

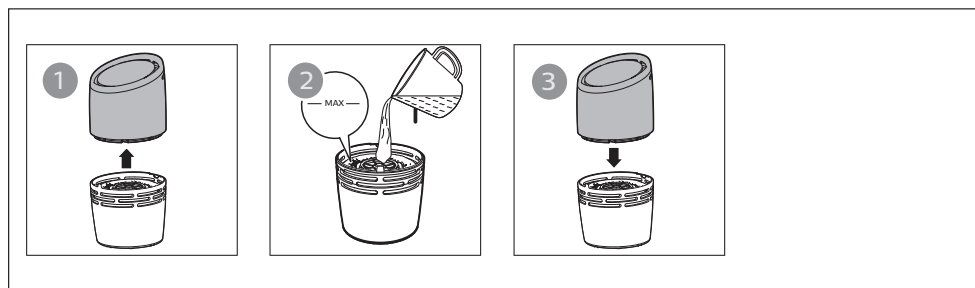

**Note:**

- When filling water, do not exceed the **MAX** water level indicated on the inside of the water tank.

**Забележка:**

- При пълнене с вода не превишавайте маркировката **MAX** за нивото на водата, посочена от вътрешната страна на водния резервоар.

**Poznámka:**

- Při plnění nádržky na vodu nepřekračujte úroveň **MAX** vyznačenou ryskou na vnitřní straně nádržky.

**Megjegyzés:**

- Víz betöltésekor ne lépje túl a víztartály belsejében található **MAX** vízszintjelést.

**Uwaga:**

- Podczas napełniania zbiornika wodą nie przekraczaj wskaźnika poziomu wody **MAX** oznaczonego na wewnętrznej stronie zbiornika wody.

**Notă:**

- Atunci când adaugi apă, nu depăși nivelul **MAX** indicat în interiorul rezervorului de apă.

**Upozornenie:**

- Pri doplňaní vody neprekračujte ukazovateľ hladiny vody **MAX** na vnútornej strane nádoby na vodu.

**Примітка:**

- Наповнюючи резервуар, не наливайте води вище позначки **MAX** всередині резервуара.

Switch on the humidifier  
Включване на овлажнителя  
Zapněte zvlhčovač  
A párasító bekapcsolása

Włączanie nawilżacza powietrza  
Oprirea umidicatorului  
Zapnutie zvlhčovača  
Увімкнення зволожувача

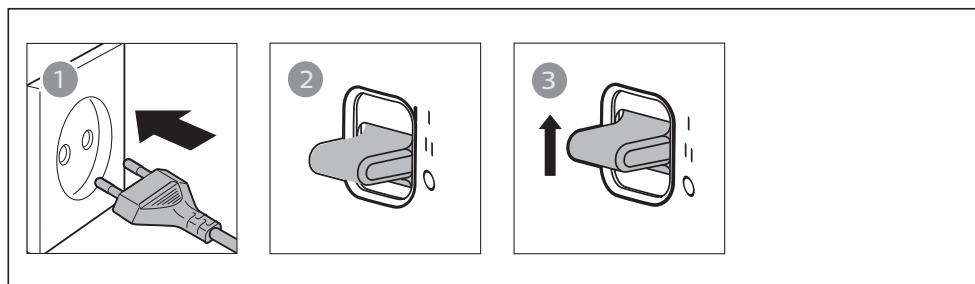

Refill water  
Допълване с вода  
Doplňení vody

Víz feltöltése  
Napetnianie zbiornika  
Reumplerea cu apă

Doplňenie vody  
Наповнення водою

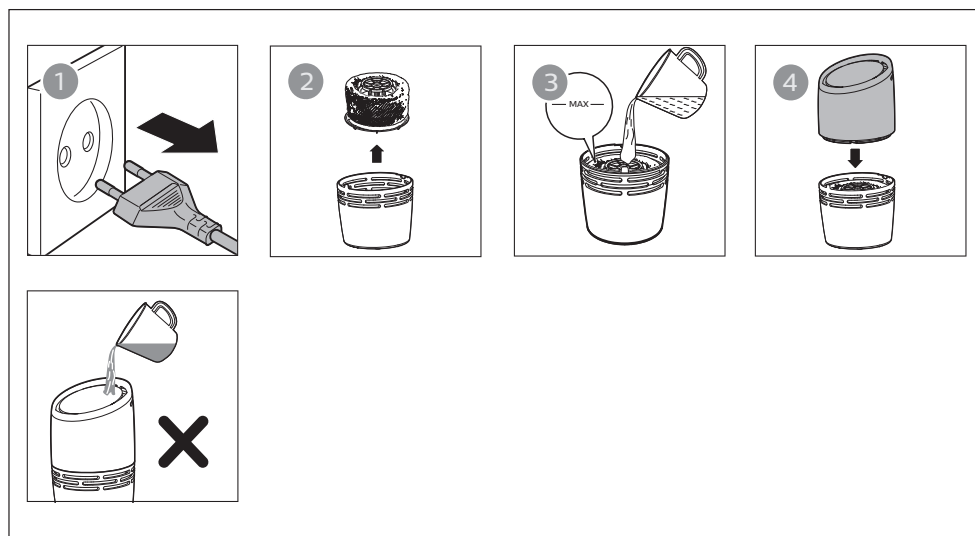

**Note:**

- Do not shake the water tank when moving it, or water might leak from the air inlets.
- Do not refill water through the air outlets on top of the humidifier.

**Забележка:**

- Не разклащайте водния резервоар, когато го премествате, тъй като може да изтече вода през отворите за приток на въздух.
- Не допълвайте вода през отворите за изходящ въздух върху овлажнителя.

**Poznámka:**

- Při přesunu nádržkou s vodou netřeste, ze vstupů vzduchu by mohla vytéct voda.
- Nedoplňujte vodu prostřednictvím výstupů vzduchu na horní straně zvlhčovače.

**Megjegyzés:**

- Áthelyezéskor ne rázza meg a víztartályt, különben víz szivároghat a levegőbemenetekből.
- A víz feltöltését ne a párástó tetején található levegőkimeneti nyílásokon át végezze.

**Uwaga:**

- Podczas przemieszczania zbiornika nie należy nim potrząsać, ponieważ może to doprowadzić do wycieku wody z wlotów.
- Nie nalewaj wody przez otwory wylotowe na górze nawilżacza.

**Notă:**

- Nu agita rezervorul de apă atunci când îl deplasezi; în caz contrar, apa se poate scurge prin fantele de admisie a aerului.
- Nu umple cu apă prin fantele de evacuare a aerului din partea de sus a umidificatorului.

**Upozornenie:**

- Nádobou na vodu pri vyberaní netraсте, inak môže zo vstupov vzduchu vytekať voda.
- Vodu do zvlhčovača nedoplňajte prostredníctvom výstupov vzduchu v jeho vrchnej časti.

**Примітка:**

- Не трусіть резервуаром для води, переміщаючи його, інакше із вхідних отворів для повітря може витікати вода.
- Не наливайте воду через отвори виходу повітря вгорі зволожувача.

Clean the water tank, humidification filter and filter support

Почистване на водния резервоар, филтъра за овлажняване и опората на филтъра

Čištění nádržky na vodu, zvlhčovacího filtru a držáku filtru

A víztartály, a párasítósűrő és a szűrőtartó tisztítása

Czyszczenie zbiornika wody, filtra nawilżającego i podstawy filtra

Curățarea rezervorului de apă, a filtrului de umidificare și a suportului filtrului

Čistenie nádoby na vodu, filtra na zvlhčovanie a stojana filtra

Чищення резервуара для води, фільтра для зволоження та тримача фільтра

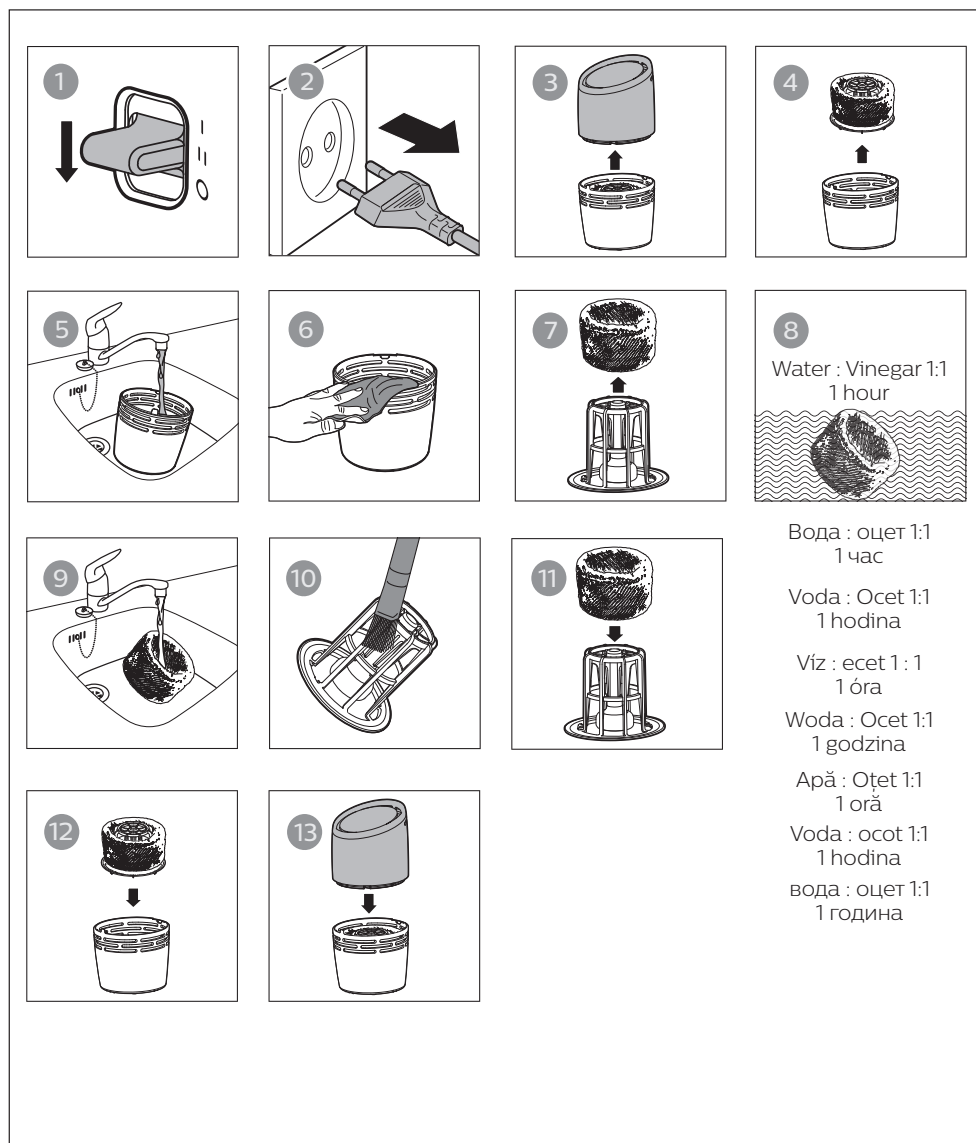

**Note:**

- Before cleaning the water tank, switch off the humidifier and remove the plug from the power socket.
- Never use abrasive, aggressive, or flammable cleaning agents such as bleach or alcohol to clean any part of the humidifier.
- Clean the water tank and rinse the humidification filter every week to keep it hygienic.
- Regularly clean the inside and outside of the humidifier to prevent dust from collecting. Clean the body of the humidifier, the air inlet and the air outlet with a soft dry cloth.
- Do not squeeze or wring the filter when cleaning.
- Do not put the humidification filter under direct sunlight. Let it air dry.

**Забележка:**

- Преди да почистите водния резервоар, изключете овлажнителя и извадете щепсела от контакта.
- Никога не използвайте абразивни, агресивни или запалими почистващи препарати, като например белина или алкохол, за да почиствате която и да е част на овлажнителя.
- Почиствайте водния резервоар и изплаквайте филтъра за овлажняване всяка седмица, за да поддържате хигиената им.
- Редовно почиствайте вътрешността и външната част на овлажнителя, за да предотвратите натрупването на прах. Почиствайте корпуса на овлажнителя, отвора за приток на въздух и отвора за изходящ въздух с мека суха кърпа.
- Не стискайте и не извивайте филтъра при почистване.
- Не оставяйте филтъра за овлажняване под пряка слънчева светлина. Оставете го да изсъхне на въздух.

**Poznámka:**

- Před čištěním nádržky na vodu vypněte zvlhčovač a vytáhněte zástrčku ze síťové zásuvky.
- K čištění žádné části zvlhčovače nikdy nepoužívejte abrazivní, agresivní nebo hořlavé čisticí prostředky, jako je například bělidlo nebo alkohol.
- Každý týden vyčistěte nádržku na vodu a propláchněte zvlhčovací filtr, aby zůstaly hygienicky čisté.
- Těleso zvlhčovače pravidelně čistěte zevnitř i zvenku, aby se na něm neusazoval prach. Tělo zvlhčovače vzduchu, vstup a výstup vzduchu vyčistěte suchým měkkým hadříkem.
- Filtr při čištění nemačkejte ani neždímejte.
- Zvlhčovací filtr nepokládejte na přímé sluneční světlo. Nechte jej volně uschnout na vzduchu.

**Megjegyzés:**

- A víztartály tisztítása előtt kapcsolja ki a párasítót, és húzza ki a csatlakozódugót a hálózati aljzatból.
- Soha ne használjon dörzsölő hatású, agresszív vagy gyúlékony tisztítószeret, pl. fehérítőszeret vagy alkoholt a párasító alkatrészeinek tisztítására.
- A higiénikus működés érdekében hetente végezze el a víztartály tisztítását és a párasító szűrő öblítését.
- A por lerakódásának megelőzése érdekében rendszeresen végezze el a párasító belsejének és külsejének tisztítását. A párasító házát, a levegőbemeneti és levegőkimeneti nyílásokat puha, száraz ruhával tisztítsa meg.
- A tisztítás során ne csavarja ki és ne gyűrje meg a szűrőt.
- Ne tegye ki közvetlen napfénynek a párasító szűrőt. Hagyja megszáradni.

**Uwaga:**

- Przed przystąpieniem do czyszczenia zbiornika wody wyłącz nawilżacz powietrza i wyjmij wtyczkę z gniazdka elektrycznego.
- Do czyszczenia nawilżacza nie używaj ściernych, żrących ani łatwopalnych środków czyszczących.
- Aby utrzymać higienę, co tydzień czyść zbiornik wody i przepłukuj filtr nawilżający.
- Aby zapobiec osiadaniu kurzu, czyść regularnie zewnętrzną i wewnętrzną część nawilżacza. Czyść obudowę nawilżacza powietrza oraz wlot i wylot powietrza za pomocą miękkiej, suchej ściereczki.
- Podczas czyszczenia nie ściskaj i nie wyzymaj filtra.
- Nie umieszczaj filtra nawilżającego w miejscu narażonym na bezpośrednie działanie promieni słonecznych. Pozostaw go do wyschnięcia w pomieszczeniu.

**Notă:**

- Înainte de a curăța rezervorul de apă, oprește umidificatorul și scoate ștecherul din priză.
- Nu folosi niciodată agenți de curățare abrazivi, agresivi sau inflamabili, precum înălbitori sau alcool, pentru a curăța oricare dintre componentele umidificatorului.
- Curăță rezervorul de apă și clătește filtrul de umidificare în fiecare săptămână pentru a le păstra în stare igienică.
- Curăță în mod regulat atât interiorul, cât și exteriorul umidificatorului, pentru a evita depunerea prafului. Curăță corpul umidificatorului și fantele de admisie și de evacuare a aerului cu o cârpă moale și uscată.
- Nu strânge și nu stoarce filtrul atunci când îl cureți.
- Nu pune filtrul de umidificare în lumina directă a soarelui. Lasă-l se usuce natural.

**Upozornenie:**

- Pred čistením nádoby na vodu zvlhčovač vypnite a vytiahnite zástrčku z elektrickej zásuvky.
- Na čistenie akejkoľvek časti zvlhčovača nepoužívajte abrazívne, agresívne ani horľavé čistiace prostriedky, ako je bielidlo či alkohol.
- Nádobu na vodu čistite a filter na zvlhčovanie preplachujte každý týždeň, aby boli vždy hygienicky čisté.
- Vnútornú aj vonkajšiu časť zvlhčovača pravidelne čistite, aby sa v nich nehromadil prach. Jemnou suchou tkaninou očistite telo zvlhčovača a vstup a výstup vzduchu.
- Filter pri čistení nestláčajte ani nežmýkajte.
- Filter na zvlhčovanie nevystavujte priamemu slnečnému žiareniu. Nechajte ho vyschnúť na vzduchu.

**Примітка:**

- Перш ніж чистити резервуар для води, вимкніть зволожувач і витягніть штепсель із розетки.
- Не чистіть жодну частину зволожувача абразивними, їдкими чи займистими засобами для чищення, наприклад відбілювачем чи спиртом.
- Для забезпечення належного рівня гігієни чистіть резервуар для води та споліскуйте фільтр для зволоження щотижня.
- Регулярно чистіть внутрішню й зовнішню частини корпусу зволожувача для запобігання накопиченню пилу. М'якою сухою ганчіркою почитіть корпус зволожувача, вхідний та вихідний отвори для повітря.
- Не тискайте та не скручуйте фільтр під час чищення.
- Оберегайте фільтр для зволоження від дії прямих сонячних променів. Дайте йому висохнути на повітрі.

Replace the humidification filter  
Смяна на филтъра за овлажняване  
Výměna zvlhčovacího filtru  
A párástó szűrő cseréje  
Wymiana filtra nawilżającego  
Înlocuirea filtrului de umidificare  
Výmena zvlhčovacieho filtra  
Заміна фільтра для зволоження

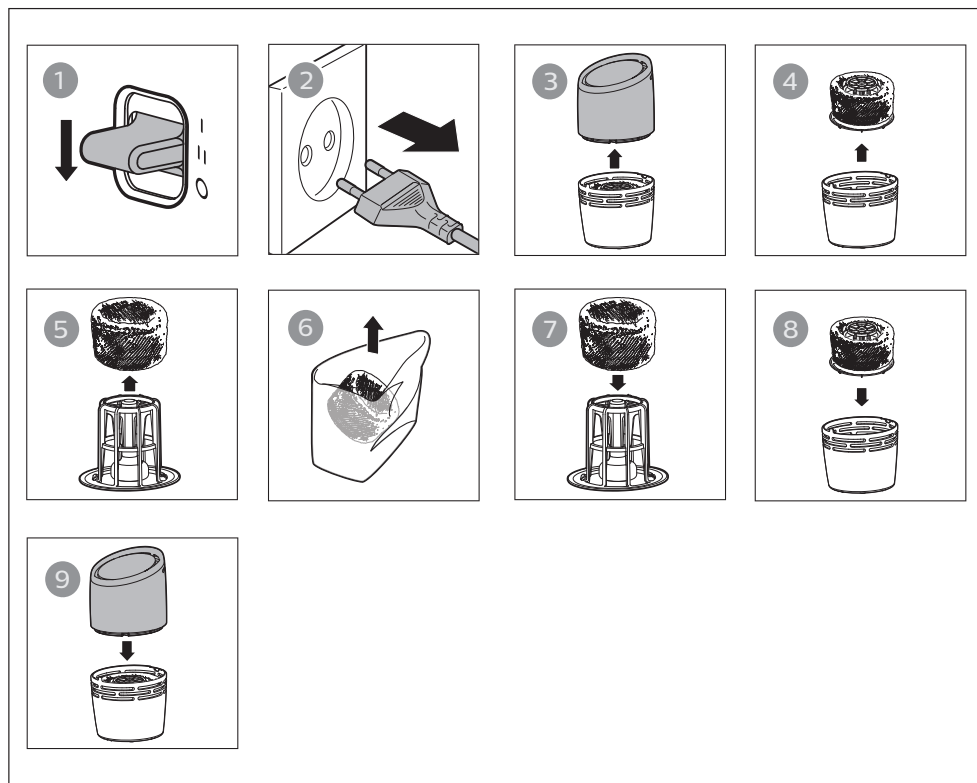



### Note:

- Replace the humidification filter every three months for optimal performance. If the filter is in good condition, you could use it for a longer period of time. Make sure to replace the humidification filter at least once a year.
- Use only Philips original humidification filter **HU4136**.
- Register your product at [www.Philips.com](http://www.Philips.com) or call our Consumer Care Center for further information on how to replace your filter.

### Забележка:

- Сменяйте филтъра за овлажняване на всеки три месеца за оптимална производителност. Ако филтърът е в добро състояние, можете да го използвате за по-дълъг период от време. Постарайте се да сменяте филтъра за овлажняване поне веднъж годишно.
- Използвайте само оригинален филтър за овлажняване **HU4136** на Philips.
- Регистрирайте продукта си на адрес [www.Philips.com](http://www.Philips.com) или се обадете на нашия Център за обслужване на потребители за допълнителна информация относно смяната на филтъра.

### Poznámka:

- Optimálního výkonu dosáhnete, když budete zvlhčovací filtr vyměňovat každé tři měsíce. Jestliže je filtr v dobrém stavu, je možné ho používat i delší dobu. Dbejte na to, aby se zvlhčovací filtr měnil alespoň jednou ročně.
- Používejte pouze originální zvlhčovací filtr Philips **HU4136**.
- Zaregistrujte svůj výrobek na adrese [www.Philips.com](http://www.Philips.com) nebo se obraťte na středisko péče o zákazníky, kde získáte další informace o tom, jak vyměnit filtr.

### Megjegyzés:

- Az optimális teljesítmény érdekében háromhavonta cserélje ki a párástósűrőt. Ha a szűrő jó állapotban van, hosszabb ideig is használható. Legalább évente egyszer mindenképpen cserélje ki a párástósűrőt.
- Kizárólag eredeti Philips párástósűrőt (**HU4136**) használjon.
- A szűrő cseréjével kapcsolatos további tudnivalóért regisztrálja a terméket a [www.Philips.com](http://www.Philips.com) oldalon, vagy hívja fel vevőszolgálatunkat.

### Uwaga:

- W celu utrzymania optymalnego działania urządzenia co 3 miesiące wymieniamy filtr nawilżający. Jeśli filtr jest w dobrym stanie, można go używać przez dłuższy czas. Filtr nawilżający należy wymieniać co najmniej raz do roku.
- Używaj wyłącznie oryginalnego filtra nawilżającego **HU4136** firmy Philips.
- Zarejestruj swój produkt w witrynie [www.philips.com](http://www.philips.com) lub skontaktuj się z Centrum Obsługi Klienta, aby uzyskać więcej informacji na temat wymiany filtra.

### Notă:

- Înlocuieste filtrul de umidificare la fiecare trei luni, pentru performanțe optime. Dacă filtrul este în stare bună, îl poți folosi pentru o perioadă mai lungă de timp. Asigură-te că înlocuiești filtrul de umidificare cel puțin o dată pe an.
- Folosește doar filtrul de umidificare original Philips **HU4136**.
- Înregistrează-ți produsul pe [www.Philips.com](http://www.Philips.com) sau contactează centrul de asistență pentru clienți pentru mai multe informații privind înlocuirea filtrului.

### Upozornenie:

- Zvlhčovací filter v záujme zaručenia optimálnej funkčnosti vymeňte každé tri mesiace. Ak je filter v dobrom stave, môžete ho používať po dlhšie časové obdobie. Dbajte, aby ste zvlhčovací filter vymenili aspoň raz za rok.
- Používajte iba originálny filter na zvlhčovanie Philips **HU4136**.
- Podrobnejšie informácie o tom, ako filter vymeniť, získate po registrácii na lokalite [www.philips.com](http://www.philips.com) alebo telefonicky v našom stredisku starostlivosti o zákazníkov.

### Примітка:

- Заміняйте фільтр для зволоження кожні три місяці для оптимальної роботи. Якщо фільтр у хорошому стані, його можна використовувати довше. Заміняйте фільтр для зволоження щонайменше один раз на рік.
- Використовуйте лише оригінальний фільтр для зволоження Philips **HU4136**.
- Зареєструйте свій виріб на веб-сайті [www.Philips.com](http://www.Philips.com) або зателефонуйте до Центру обслуговування клієнтів для отримання додаткової інформації щодо заміни фільтра.

# 1 Your humidifier

Congratulations on your purchase, and welcome to Philips!

To fully benefit from the support that Philips offers, register your product at [www.philips.com/welcome](http://www.philips.com/welcome).

The Philips humidifier brings fresh, humidified air to your house for the health of your family.

It offers you advanced evaporation system with NanoCloud technology, using a special humidification filter which adds H<sub>2</sub>O molecules to the dry air, and produces healthy humid air without formation of water mist. Its humidification filter retains bacteria, calcium and other particles from the water. It delivers only pure humidified air in your home. No more dry air in the winter season or from the air conditioning.

Read this user manual carefully before you install and use the humidifier. Save it for future reference.

# 2 Important

Read this user manual carefully before you use the humidifier, and save it for future reference.

## Danger

- Do not spray any flammable materials such as insecticides or fragrance around the humidifier.
- The water in the water tank is not suitable for drinking. Do not drink this water and do not use it to feed animals or to water plants. When you empty the water tank, pour the water down the drain.

## Warning

- Check if the voltage indicated on the bottom of the humidifier corresponds to the local power voltage before you connect the humidifier.
- If the power cord is damaged, you must have it replaced by Philips, a service center authorized by Philips, or similarly qualified persons in order to avoid a hazard.

- Do not use the humidifier if the plug, the power cord, or the humidifier itself is damaged.
- This appliance can be used by children aged from 8 years and above and persons with reduced physical, sensory or mental capabilities or lack of experience and knowledge if they have been given supervision or instruction concerning use of the appliance in a safe way and understand the hazards involved. Children shall not play with the appliance. Cleaning and user maintenance shall not be made by children without supervision.
- Do not block the air inlet and outlet, e.g. by placing items on the air outlet or in front of the air inlet.
- Always place and use the humidifier on a dry, stable, level, and horizontal surface.
- Do not place anything on top of the humidifier and do not sit on the humidifier.
- Make sure that the humidifier is well assembled/connected every time after you clean it or after you remove the top unit and/or water tank for refilling. The humidifier must be properly assembled to deliver a good and safe performance.
- Only use the original Philips filter specially intended for this humidifier. Do not use any other filter.
- Avoid knocking against the humidifier (the air inlet and outlet in particular) with hard objects.
- Do not insert your fingers or objects into the air outlet or the air inlet to prevent physical injury or malfunctioning of the humidifier.

### **Caution**

- If the power socket used to power the humidifier has poor connections, the plug of the humidifier becomes hot. Make sure that you plug the humidifier into a properly connected power socket.

- Do not use this humidifier when you have used indoor smoke-type insect repellents or in places with oily residues, burning incense, or chemical fumes.
- Do not use the humidifier near gas appliances, heating devices or fireplaces.
- Always unplug the humidifier after use and before you clean it.
- Unplug the appliance during filling and cleaning.
- Do not fill water from the air outlets on top of the humidifier.
- Place the humidifier properly to prevent children from knocking it over.
- When the humidifier is not used for a long time, bacteria and mold may grow on the filters. Check the filters before you start using the humidifier again. If the filter is very dirty with dark spots, replace it (see chapter 'Replace the humidification filter').
- Do not wash the filter in a washing machine or dish washer, otherwise the filter will be deformed.
- Clean the water tank and humidification filter every week to keep them clean.
- Only fill the water tank with cold tap water. Do not use ground water or hot water.
- Do not put any substance other than water in the water tank. Do not add fragrance or chemical substance into the water. Use only water (tap, purified, mineral, any sort of potable water).
- If you do not use the humidifier for a long time, clean the water tank and dry the humidification filter.
- If you need to move the humidifier, disconnect the humidifier from the power supply first. Then empty the water tank, and carry the humidifier horizontally.
- Unplug the appliance during filling and cleaning.

---

## Electromagnetic fields (EMF)

This Philips appliance complies with all applicable standards and regulations regarding exposure to electromagnetic fields.

---

### Compliance with EMF

Koninklijke Philips N.V. manufactures and sells many products targeted at consumers, which, like any electronic apparatus, in general have the ability to emit and receive electromagnetic signals.

One of Philips' leading Business Principles is to take all necessary health and safety measures for our products, to comply with all applicable legal requirements and to stay well within the EMF standards applicable at the time of producing the products.

Philips is committed to develop, produce and market products that cause no adverse health effects. Philips confirms that if its products are handled properly for their intended use, they are safe to use according to scientific evidence available today.

Philips plays an active role in the development of international EMF and safety standards, enabling Philips to anticipate further developments in standardization for early integration in its products.

---

## Recycling

This symbol means that this product shall not be disposed of with normal household waste (2012/19/EU).



Follow your country's rules for the separate collection of electrical and electronic products. Correct disposal helps prevent negative consequences for the environment and human health.

# 3 Troubleshooting

This chapter summarizes the most common problems you could encounter with the humidifier. If you are unable to solve the problem with the information below, contact the Consumer Care Center in your country.

Problem	Possible solution
The humidifier does not work.	Make sure that there is power supply to the humidifier.
	Make sure that the water tank is filled with water and the upper unit is placed properly onto the water tank.
There is no air humidification.	Make sure that the water tank is filled with water and the upper unit is placed properly onto the water tank.
	Your room might have too much ventilation. Please close doors and windows.
The water tank leaks.	Make sure that the humidifier is not overfilled with water.
	Make sure that the humidifier is well assembled/ connected every time after you clean it or after you remove the upper unit and/or water tank for refilling.
	Make sure that the water tank is properly placed. If the problem persists, contact the Consumer Care Center in your country.
There are some white deposits on the humidification filter.	The white deposits are called scale and they consist of minerals from the water. Scale on the humidification filter affects the humidifying performance, however it does not harm your health. Please follow the cleaning instructions in the user manual.
The filter turns yellowish after some time.	The yellow deposits is a natural effect of the wick material, and it has no impact on humidification performance. Clean the humidification filter frequently to remove the scale, and replace the humidification filter every three month.

Problem	Possible solution
There is unpleasant smell coming out from the humidifier.	Make sure that the water tank is filled with water.
	Clean the humidification filter (see the chapter 'Clean the humidification filter').
No air comes out of the air outlet.	Plug the humidifier into the power supply and switch on.
I do not see visible mist coming out of the humidifier. Is it working?	When mist is very fine, it is invisible. This humidifier has a NanoCloud humidification technology, which produces healthy humid air from the outlet area without formation of water mist. Therefore, you cannot see the mist.

## 4 Guarantee and service

If you need information or if you have a problem, please visit the Philips website at [www.philips.com](http://www.philips.com) or contact the Philips Consumer Care Center in your country (you can find its phone number in the worldwide guarantee leaflet). If there is no Consumer Care Centre in your country, go to your local Philips dealer.

---

### Order parts or accessories

If you have to replace a part or want to purchase an additional part, go to your Philips dealer or visit [www.philips.com/support](http://www.philips.com/support).

If you have problems obtaining the parts, please contact the Philips Consumer Care Center in your country (you will find its phone number in the worldwide guarantee leaflet).



# 1 Вашият овлажнител

Поздравяваме ви за покупката и добре дошли във Philips!

За да се възползвате изцяло от предлаганата от Philips поддръжка, регистрирайте продукта си на [www.philips.com/welcome](http://www.philips.com/welcome).

Овлажнителят Philips внася свеж, овлажнен въздух в къщата ви за здравето на вашето семейство. Той ви предлага усъвършенствана система за изпаряване с технологията NanoCloud, като използва специален овлажняващ филтър, който добавя H<sub>2</sub>O молекули към сухия въздух и създава здравословен влажен въздух без формиране на водна мъгла. Неговият овлажняващ филтър задържа бактерии, калций и други частици от водата. Той осигурява само чист влажен въздух в дома ви. Край на сухия въздух през зимния сезон или от климатика.

Прочетете внимателно това ръководство за потребителя, преди да инсталирате и използвате овлажнителя. Запазете го за бъдеща справка.

# 2 Важно

Преди да използвате овлажнителя, прочетете внимателно това ръководство за потребителя и го запазете за справка в бъдеще.

## Опасност

- Не пръскайте запалими материали, като например инсектициди или ароматизатори, около овлажнителя.
- Водата във водния резервоар не е подходяща за пиене. Не пийте тази вода, не я давайте на животни и не я използвайте за напояване растения. Когато изпразвате водния резервоар, изливайте водата в канализацията.

## Предупреждение

- Преди да включите овлажнителя в контакта, проверете дали напрежението, посочено на дъното на овлажнителя, отговаря на това на местната електрическа мрежа.

- С оглед предотвратяване на опасност при повреда в захранващия кабел той трябва да бъде сменен от Philips, оторизиран от Philips сервиз или квалифициран техник.
  - Не използвайте овлажнителя, ако щепселът, захранващият кабел или самият овлажнител са повредени.
  - Този уред може да се използва от деца на възраст над 8 години и от хора с намалени физически възприятия или умствени недостатъци или без опит и познания, ако са инструктирани за безопасна употреба на уреда или са под наблюдение с цел гарантиране на безопасна употреба и ако са им разяснени евентуалните опасности. Не позволявайте на деца да си играят с уреда. Не позволявайте на деца да извършват почистване или поддръжка на уреда без надзор.
  - Не блокирайте отворите за приток на въздух и за изходящия въздух, напр. не поставяйте предмети в или пред тях.
- Внимание**
- Ако захранващият контакт, използван за захранване на овлажнителя, не е свързан добре, щепселът на овлажнителя ще се нагорещи. Уверете се, че сте включили овлажнителя в правилно свързан захранващ контакт.
  - Винаги поставяйте и използвайте овлажнителя върху суха, стабилна, равна и хоризонтална повърхност.
  - Не поставяйте нищо върху овлажнителя и не сядайте върху него.
  - Проверявайте дали овлажнителят е добре сглобен/свързан след всяко почистване или сваляне на горния модул и/или водния резервоар за допълване. Овлажнителят трябва да е сглобен

- правилно, за да осигури добра и безопасна производителност.
- Използвайте само оригинален филтър Philips, предназначен специално за този овлажнител. Не използвайте никакъв друг филтър.
  - Избягвайте удари с твърди предмети по овлажнителя (особено по отворите за приток на въздух и за изходящия въздух).
  - Не бъркайте с пръсти или предмети в отвора за изходящ въздух или отвора за приток на въздух, за да предотвратите физическо нараняване или повреда на овлажнителя.
  - Не използвайте овлажнителя, когато сте употребили стайни препарати против насекоми на димна основа или на места с остатъци от масло, горящи ароматни пръчици или химически изпарения.
  - Не използвайте овлажнителя в близост до газови уреди, отоплителни устройства или камини.
  - Винаги изключвайте овлажнителя от контакта след употреба, както и преди да пристъпите към почистване.
  - Изключете уреда по време на пълнене и почистване.
  - Не пълнете вода през отворите за изходящ въздух върху овлажнителя.
  - Поставете овлажнителя по подходящ начин, така че децата да не могат да се блъснат в него и да го преобърнат.
  - Когато овлажнителят не се използва дълго време, е възможно да се развият бактерии и мухъл върху филтрите. Проверете филтрите, преди да започнете да използвате овлажнителя отново. Ако филтърът е много замърсен с тъмни петна, сменете го (вижте глава "Смяна на филтъра за овлажняване").

- Не почиствайте филтъра в пералня или съдомиялна, тъй като в противен случай той ще се деформира.
- Почиствайте водния резервоар и филтъра за овлажняване всяка седмица, за да ги поддържате чисти.
- Просто напълнете водния резервоар със студена чешмяна вода. Не използвайте подпочвена или гореща вода.
- Не слагайте вещества, различни от вода, във водния резервоар. Не добавяйте ароматизатор или химическо вещество във водата. Използвайте само вода (чешмяна, пречистена, минерална, всякакъв вид питейна вода).
- Ако няма да използвате овлажнителя дълго време, почистете водния резервоар и подсушете филтъра за овлажняване.
- Ако трябва да преместите овлажнителя, първо, го изключете от електрозахранването. След това изпразнете водния резервоар и носете овлажнителя хоризонтално.
- Изключете уреда по време на пълнене и почистване.

---

## Електромагнитни полета (EMF)

Този уред на Philips е в съответствие с нормативната уредба и всички действащи стандарти, свързани с излагането на електромагнитни излъчвания.

---

## Съвместимост с ЕМП (електромагнитни полета)

Koninklijke Philips N.V. произвежда и продава много изделия, предназначени за потребителите, които - като всяка друга електронна апаратура - могат да излъчват и приемат електромагнитни сигнали. Един от водещите делови принципи на компанията Philips е в нашите изделия да се вземат всички необходими мерки за безопасност, да се придържаме към всички приложими изисквания на закона и да бъдем в съответствие с всички стандарти за електромагнитни смущения, налични към момента на произвеждане на изделията. Philips цели да разработва, произвежда и продава продукти, които не причиняват нежелани ефекти за здравето. Philips потвърждава, че съгласно съвременните научни данни, при правилно използване на неговите изделия в съответствие с тяхното предназначение, те са безопасни. Philips играе активна роля в разработването на международни стандарти за електромагнитни смущения и за безопасност, което на свой ред позволява на Philips да предвижда бъдещото развитие на стандартизацията с оглед ранното ѝ внедряване в своите изделия.

---

## Рециклиране

Този символ означава, че продуктът не може да се изхвърля заедно с обикновените битови отпадъци (2012/19/ЕС).



Следвайте правилата на държавата си относно разделното събиране на електрическите и електронните уреди. Правилното изхвърляне помага за предотвратяването на потенциални негативни последици за околната среда и човешкото здраве.

### 3 Отстраняване на неизправности

В тази глава са обобщени най-често срещаните проблеми, на които можете да се натъкнете при ползване на овлажнителя. Ако не можете да разрешите проблема с помощта на информацията по-долу, се свържете с Центъра за обслужване на потребители във вашата страна.

Проблем	Възможно решение
Овлажнителят не работи.	Уверете се, че до овлажнителя стига ток.
	Уверете се, че водният резервоар е пълен с вода и че горният модул е поставен правилно върху водния резервоар.
Въздухът не се овлажнява.	Уверете се, че водният резервоар е пълен с вода и че горният модул е поставен правилно върху водния резервоар.
	В стаята може да има прекалено много вентилация. Моля, затворете вратите и прозорците.
Водният резервоар тече.	Проверете дали овлажнителят не е препълнен с вода.
	Проверявайте дали овлажнителят е добре сглобен/свързан след всяко почистване или сваляне на горния модул и/или водния резервоар за допълване.
	Проверете дали водният резервоар е поставен правилно. Ако проблемът продължава, свържете се с Центъра за обслужване на потребители във вашата държава.
Има бели отлагания върху филтъра за овлажняване.	Белите отлагания се наричат котлен камък и са съставени от минерали от водата. Котленият камък върху филтъра за овлажняване засяга производителността при овлажняване, но не е опасен за здравето. Моля, следвайте инструкциите за почистване в ръководството за потребителя.
Филтърът става жълтеникав след известно време.	Жълтите отлагания са естествен ефект от материала на фитила и не засягат производителността при овлажняване. Почиствайте филтъра за овлажняване често, за да премахнете котления камък, и сменяйте филтъра на всеки три месеца.

Проблем	Възможно решение
От овлажнителя излиза неприятен мирис.	Проверете дали водният резервоар е пълен с вода.
	Почистете филтъра за овлажняване (вижте глава "Почистване на филтъра за овлажняване").
Не излиза въздух от отвора за изходящ въздух.	Свържете овлажнителя с електрозахранването и го включете.
Не виждам видима мъгла да излиза от овлажнителя. Работи ли?	Когато мъглата е много фина, тя е невидима. Този овлажнител разполага с технология за овлажняване NanoCloud, която произвежда здравословен влажен въздух от изходната зона без образуване на водна мъгла. Затова не можете да видите мъглата.

## 4 Гаранция и обслужване

Ако ви трябва информация или имате проблем, моля, посетете уебсайта на Philips на адрес [www.philips.com](http://www.philips.com) или се свържете с Центъра за обслужване на потребители на Philips във вашата държава (телефонния му номер можете да намерите в международната гаранционна карта). Ако във вашата страна няма център за обслужване на потребители, обърнете се към местния търговец на уреди на Philips.

---

### Поръчка на части или принадлежности

Ако трябва да замените част или искате да закупите допълнителна част, обърнете се към търговец на Philips или посетете [www.philips.com/support](http://www.philips.com/support). Ако имате проблеми с получаването на частите, моля, свържете се с Центъра за обслужване на потребители на Philips във вашата държава (телефонния му номер можете да намерите в международната гаранционна карта).



# 1 Váš zvlhčovač

Gratulujeme k nákupu a vítáme vás mezi uživateli výrobků společnosti Philips!

Chcete-li plně využívat výhod, které nabízí podpora společnosti Philips, zaregistrujte svůj výrobek na adrese [www.philips.com/welcome](http://www.philips.com/welcome).

Zvlhčovač Philips přináší do vašeho domu čerstvý a zvlhčený vzduch a zajišťuje tak zdraví vaší rodiny.

Nabízí pokročilý odpařovací systém s technologií NanoCloud: používá speciální zvlhčovací filtr, který suchý vzduch doplňuje o molekuly H<sub>2</sub>O a produkuje tak zdravý vlhký vzduch, aniž by vytvářel vodní opar. Jeho zvlhčovací filtr zachytává bakterie, vápník a jiné částičky ve vodě. Do vašeho domova tak přináší pouze čistý, zvlhčený vzduch. Už žádný suchý vzduch v zimě nebo z klimatizace.

Před použitím zvlhčovače si pozorně přečtete tuto uživatelskou příručku. Uschovejte ji pro budoucí použití.

# 2 Důležité

Před použitím zvlhčovače si pečlivě přečtete tuto uživatelskou příručku a uschovejte ji pro budoucí použití.

## Nebezpečí

- Kolem zvlhčovače nerostříkujte žádné hořlavé látky, jako jsou například insekticidy nebo parfémy.
- Voda v nádržce není vhodná k pití. Tuto vodu nepijte a nepoužívejte ji k napájení zvířat ani k zalévání rostlin. Při vyprazdňování nádržky vylévejte vodu do odpadu.

## Varování

- Před zapojením zvlhčovače zkontrolujte, zda napětí uvedené na spodní části zvlhčovače odpovídá napětí místní rozvodné sítě.
- Pokud by byl poškozen napájecí kabel, musí jeho výměnu provést společnost Philips, autorizovaný servis společnosti Philips nebo obdobně kvalifikovaní pracovníci, aby se předešlo možnému nebezpečí.

- Pokud objevíte závadu na zástrčce, napájecím kabelu nebo samotném zvlhčovači, nepoužívejte ho.
- Děti od 8 let věku a osoby s omezenými fyzickými, smyslovými nebo duševními schopnostmi nebo nedostatkem zkušeností a znalostí mohou tento přístroj používat v případě, že jsou pod dohledem nebo byly poučeny o bezpečném používání přístroje a chápou rizika, která mohou hrozit. Děti si s přístrojem nesmí hrát. Čištění a údržbu nesmí provádět děti bez dozoru.
- Vyvarujte se zablokování vstupu a výstupu vzduchu, např. umístěním předmětů na výstup vzduchu nebo před vstup vzduchu.
- Zvlhčovač vždy umísťujte a používejte na suchém, stabilním, vyrovnaném a vodorovném povrchu.
- Na zvlhčovač nic nepokládejte a nesedejte si na něj.
- Dbejte na to, aby byl zvlhčovač po každém čištění nebo odstranění horní jednotky či nádržky na vodu kvůli doplnění dobře sestaven a připojen. Pro zajištění dobrého a bezpečného výkonu, je nutné zvlhčovač správně sestavit.
- Používejte pouze originální filtr značky Philips určený přímo pro tento zvlhčovač. Žádný jiný filtr nepoužívejte.
- Dbejte na to, abyste do zvlhčovače (zejména do vstupu a výstupu vzduchu) nenaráželi žádnými tvrdými předměty.
- Aby se zabránilo úrazu nebo závadě zvlhčovače, nestrkejte do výstupu či vstupu vzduchu prsty ani předměty.

### **Upozornění**

- Pokud je v zásuvce použité k napájení zvlhčovače špatný kontakt, začne se zástrčka zvlhčovače přehřívat. Dbejte na to, abyste zvlhčovač zapojili do řádně instalované síťové zásuvky.

- Nepoužívejte tento zvlhčovač, pokud jste použili repelent proti hmyzu kouřového typu pro vnitřní prostory nebo na místech se zbytky oleje, zapálenou vonnou tyčinkou nebo chemickými výpary.
- Nepoužívejte zvlhčovač v blízkosti plynových zařízení, topných zařízení nebo krbů.
- Po použití a před čištěním zvlhčovač vždy odpojte.
- Během plnění a čištění přístroj odpojte.
- Nedoplňujte vodu z výstupů vzduchu na horní straně zvlhčovače.
- Zvlhčovač řádně umístěte, aby ho nemohly převrátit děti.
- Pokud se zvlhčovač dlouhou dobu nepoužívá, může ve filtrech dojít k množení bakterií či plísně. Zkontrolujte filtry, než začnete zvlhčovač znovu používat. Pokud je filtr velmi špinavý a jsou na něm tmavé skvrny, vyměňte ho (viz kapitola „Výměna zvlhčovacího filtru“).
- Neumývejte filtr v pračce nebo myčce, došlo by k jeho deformaci.
- Udržujte nádržku na vodu a zvlhčovací filtr čisté a čistěte je každý týden.
- Nádržku na vodu plňte pouze studenou kohoutkovou vodou. Nepoužívejte podzemní nebo horkou vodu.
- Nedávejte do nádržky jinou látku než vodu. Nepřidávejte do vody parfémů nebo chemické látky. Používejte pouze vodu (kohoutkovou, čištěnou, minerální, libovolný druh pitné vody).
- Pokud zvlhčovač dlouhou dobu nepoužíváte, vyčistěte nádržku na vodu a vysušte zvlhčovací filtr.
- Pokud potřebujete zvlhčovač přesunout, odpojte ho nejprve od napájení. Potom vyprázdněte nádržku na vodu a zvlhčovač přenášejte ve vodorovné poloze.
- Během plnění a čištění přístroj odpojte.

---

## Elektromagnetická pole (EMP)

Tento přístroj Philips odpovídá všem platným normám a předpisům týkajícím se elektromagnetických polí.

---

### Soulad se standardy EMP

Koninklijke Philips N.V. vyrábí a prodává mnoho výrobků určených pro spotřebitele, které stejně jako jakýkoli jiný elektronický přístroj mají obecně schopnost vysílat a přijímat elektromagnetické signály.

Jednou z předních firemních zásad společnosti Philips je zajistit u našich výrobků všechna potřebná zdravotní a bezpečnostní opatření, splnit veškeré příslušné požadavky stanovené zákonem a dodržet všechny standardy EMF platné v době výroby.

Společnost Philips se zavázala vyvíjet, vyrábět a prodávat výrobky, které nemají nepříznivé účinky na zdravotní stav. Společnost Philips potvrzuje, že pokud se s jejími výrobky správně zachází a používají se pro zamýšlený účel, je podle současného stavu vědeckého poznání jejich použití bezpečné.

Společnost Philips hraje aktivní roli ve vývoji mezinárodních standardů EMF a bezpečnostních norem, díky čemuž dokáže předvídat další vývoj ve standardizaci a rychle jej promítnout do svých výrobků.

---

## Recyklace

Tento symbol znamená, že výrobek nelze likvidovat s běžným komunálním odpadem (2012/19/EU).



Řiďte se pravidly vaší země pro sběr elektrických a elektronických výrobků. Správnou likvidací pomůžete předejít negativním dopadům na životní prostředí a lidské zdraví

### 3 Odstraňování problémů

V této kapitole najdete nejběžnější problémy, s nimiž se můžete u zvlhčovače setkat. Pokud vám uvedené informace nepomohou váš problém vyřešit, kontaktujte středisko péče o zákazníky ve své zemi.

Problém	Možná řešení
Zvlhčovač nefunguje.	Zkontrolujte, zda je zvlhčovač připojen k napájení.
	Zkontrolujte, jestli je nádržka na vodu naplněná a horní jednotka je na nádržku správně nasazená.
Nedochází k žádnému zvlhčování vzduchu.	Zkontrolujte, jestli je nádržka na vodu naplněná a horní jednotka je na nádržku správně nasazená.
	V místnosti dochází k příliš velkému větrání. Zavřete dveře a okna.
Nádržka na vodu netěsní.	Zkontrolujte, jestli není zvlhčovač přeplněný vodou.
	Dbejte na to, aby byl zvlhčovač po každém čištění nebo odstranění horní jednotky či nádržky na vodu kvůli doplnění dobře sestaven a připojen.
	Zkontrolujte, zda je nádržka na vodu správně umístěna. Jestliže problém přetrvává, obraťte se na středisko péče o zákazníky ve vaší zemi.
Na zvlhčovací filtru jsou jakési bílé nánosy.	Bílým nánosům se říká vodní kámen a skládají se z minerálů obsažených ve vodě. Vodní kámen na zvlhčovací filtru ovlivňuje zvlhčovací výkon, nepoškozuje ale vaše zdraví. Použijte pokyny k čištění v uživatelské příručce.
Filtr po nějaké době zežloutne.	Žluté nánosy představují u materiálu, ze kterého je filtr vyrobený, přirozený efekt a nemají žádný vliv na zvlhčovací výkon. Abyste zvlhčovací filtr zbavili vodního kamene, pravidelně ho čistěte a každé tři měsíce ho vyměňte.

Problém	Možná řešení
Ze zvlhčovače vychází nepříjemný zápach.	Zkontrolujte, zda je nádržka na vodu naplněná vodou.
	Vyčistěte zvlhčovací filtr (viz kapitola „Čištění zvlhčovacího filtru“).
Z výstupu vzduchu nevychází žádný vzduch.	Zapojte zvlhčovač do zdroje napájení a zapněte ho.
Ze zvlhčovače nevychází žádný viditelný opar. Funguje?	Když je opar velmi jemný, není vidět. Tento zvlhčovač využívá technologii zvlhčování NanoCloud, která z oblasti výstupu vypouští zdravý vlhký vzduch a nevytváří vodní opar. Proto jej nevidíte.

## 4 Záruka a servis

Pokud potřebujete další informace nebo máte jakýkoli problém, navštivte web společnosti Philips na adrese [www.philips.com](http://www.philips.com) nebo kontaktujte středisko péče o zákazníky společnosti Philips ve vaší zemi (telefonní číslo naleznete v záručním listu s celosvětovou platností). Pokud se ve vaší zemi středisko péče o zákazníky společnosti Philips nenachází, obraťte se na místního prodejce výrobků Philips.

---

### Objednání dílů nebo doplňků

Pokud musíte vyměnit některý díl nebo chcete zakoupit další díl, obraťte se na prodejce společnosti Philips nebo navštivte stránky [www.philips.com/support](http://www.philips.com/support).

Pokud byste měli s obstaráním dílů k přístroji jakékoli problémy, obraťte se na středisko péče o zákazníky společnosti Philips ve své zemi (příslušné telefonní číslo naleznete v záručním listu s celosvětovou platností).

# 1 A párasító ismertetése

Köszönjük, hogy Philips terméket vásárolt, és üdvözljük a Philips világában!

A Philips által biztosított támogatás teljes körű igénybevételehez regisztrálja a terméket a

[www.philips.com/welcome](http://www.philips.com/welcome) oldalon.

A Philips párasító friss, párasított levegőt varázsol otthonába a családja egészsége érdekében.

NanoCloud technológiás, speciális párologtató-rendszert biztosít, és különleges párasítósűrőt használ, amely vízmolekulákat ad hozzá a száraz levegőhöz, és vízpára nélküli, egészséges páras levegőt biztosít. Párasítósűrője magába zárja a vízből származó baktériumokat, kalciumot és egyéb részecskéket. Kizárólag tiszta párasított levegőt biztosít az otthona számára. Többé nem kell a téli időszakban vagy a légkondicionáló miatt tapasztalható száraz levegő miatt aggódnia.

A párasító telepítése és használata előtt figyelmesen olvassa el a használati útmutatót. Őrizze meg későbbi használatra.

# 2 Fontos

A párasító első használata előtt figyelmesen olvassa el a használati útmutatót, és őrizze meg későbbi használatra.

## Veszély

- Ne permetezzen gyúlékony anyagokat, pl. rovarirtót vagy illatosítót a párasító közelében.
- A víztartályban lévő víz nem alkalmas fogyasztásra. Ne igya meg a vizet, és ne használja állatok itatására vagy növények öntözésére. A víztartály kiürítésekor a lefolyóba öntse a vizet.

## Figyelem

- A párasító fali aljzathoz történő csatlakoztatása előtt ellenőrizze, hogy a párasító alján feltüntetett feszültség azonos-e a helyi hálózati feszültséggel.
- Ha a hálózati kábel meghibásodott, a kockázatok elkerülése érdekében Philips szakszervizben vagy hivatalos szakszervizben ki kell cserélni.



- Ne használja a készüléket, ha a hálózati csatlakozódugó, a tápkábel vagy maga a párasító sérült.
- A készüléket 8 éven felüli gyermekek, illetve csökkent fizikai, érzékelési vagy szellemi képességekkel rendelkező, vagy a készülék működtetésében járatlan személyek is használhatják, amennyiben ezt felügyelet mellett teszik, illetve ismerik a készülék biztonságos működtetésének módját és az azzal járó veszélyeket. Ne engedje, hogy gyermekek játsszanak a készülékkel. Gyermekek felügyelet nélkül nem tisztíthatják a készüléket, és nem végezhetnek felhasználói karbantartást rajta.
- Ne zárja el a levegőbemeneti és a levegőkimeneti nyílásokat, például ne helyezzen tárgyakat a levegőkimeneti nyílásra vagy a levegőbemeneti nyílás elé.

## Vigyázat

- Ha a párasító áramellátását biztosító hálózati aljzat rossz csatlakozásokkal rendelkezik, a párasító csatlakozódugója felmelegszik. Ügyeljen arra, hogy a párasítót megfelelően csatlakoztatott hálózati aljzathoz csatlakoztassa.
- Mindig száraz, stabil és vízszintes felületen tárolja és használja a párasítót.
- Ne helyezzen semmilyen tárgyat a párasító tetejére, és ne üljön rá a párasítóra.
- A párasító minden egyes tisztítása és a felső egység és/vagy a víztartály feltöltés miatti eltávolítása után ügyeljen arra, hogy megfelelően legyen összeszerelve/ csatlakoztatva a párasító. A jó és biztonságos teljesítmény biztosítása érdekében a párasítónak megfelelő módon kell összeszerelve lennie.
- Kizárólag az ehhez a párasítóhoz való, eredeti Philips szűrőt használja. Semmilyen más szűrőt ne használjon.

- Ügyeljen arra, hogy ne csapódjanak kemény tárgyak a párasítóhoz (különösen a levegőbemeneti és a levegőkimeneti nyílásokhoz).
- Ne dugja be az ujjait és más tárgyakat a levegőbemenetbe, mert az sérüléshez vagy a párasító meghibásodásához vezethet.
- Ne használja a párasítót, ha a helyiségben füstölő rovarriasztót, olajos párologtatót vagy füstölőt helyezett el, vagy vegyi gázok vannak a levegőben.
- Ne használja a párasítót gázkészülék, fűtőberendezés vagy kandalló közelében.
- Használat után és tisztítás előtt mindig húzza ki a párasító hálózati dugóját a fali aljzatból.
- Feltöltés és tisztítás közben húzza ki a készülék hálózati csatlakozódugóját a fali aljzatból.
- A víz feltöltését ne a párasító tetején található levegőkimeneti nyílásokon át végezze.
- Megfelelő módon helyezze el a párasítót, hogy gyermekek ne boríthassák fel.
- Ha a párasítót hosszabb időn keresztül nem használja, baktériumok és penész tenyészhethet a szűrőkön. A párasító ismételt használata előtt ellenőrizze a szűrőket. Ha a szűrő nagyon piszkos, és sötét foltok láthatók rajta, cserélje ki (lásd: „A párasítószűrő cseréje” című fejezet).
- Ne mossa ki a szűrőt mosógépben vagy mosogatógépben, különben a szűrő eldeformálódhat.
- Tartsa tisztán a víztartályt és a párasító szűrőt: hetente végezze el a tisztításukat.
- A víztartályt kizárólag friss, hideg csapvízzel töltsse fel. Ne használjon talajvizet vagy forró vizet.

- Vízen kívül ne töltsön más anyagot a víztartályba. Ne adjon a vízhez illatanyagokat és vegyi anyagokat. Kizárólag vizet használjon (csapvizet, tisztított vizet, ásványvizet, illetve bármilyen ivóvizet).
- Ha hosszabb időn keresztül nem használja a párasítót, tisztítsa ki a víztartályt, és szárítsa ki a párasítósűrőt.
- Ha át kell helyeznie a párasítót, először húzza ki a hálózati csatlakozóból. Ezt követően ürítse ki a víztartályt, és vízszintes helyzetben helyezze át a párasítót.
- Feltöltés és tisztítás közben húzza ki a készülék hálózati csatlakozódugóját a fali aljzatból.

---

## Elektromágneses mezők (EMF)

Ez a Philips készülék az elektromágneses mezőkre érvényes összes vonatkozó szabványnak és előírásnak megfelel.

---

### Az EMF-szabványoknak való megfelelés

Koninklijke Philips N.V. számos olyan terméket gyárt és kínál vásárlóinak, amelyek, mint az elektronikus készülékek általában, elektromágneses jelek kibocsátására és vételére képesek.

A Philips egyik leglényegesebb működési irányelve minden szükséges egészségi és biztonsági intézkedés foganatosítása termékei gyártása során, hogy ezzel megfeleljen az összes vonatkozó jogi előírásnak, valamint a termék gyártásakor érvényben lévő EMF-szabványoknak.

A Philips olyan termékek fejlesztésére, gyártására és eladására kötelezte el magát, amelyeknek nincs ártalmas élettani hatásuk. A Philips kijelenti, hogy termékei megfelelő, rendeltetészerű használat mellett a tudomány mai állása szerint biztonságosnak minősülnek.

A Philips aktív szerepet vállal a nemzetközi EMF- és biztonsági szabványok előkészítésében, ami lehetővé teszi számára a szabványosításban várható további fejlesztések előrevetítését és azok beépítését termékeibe.

---

## Újrahasznosítás

Ez a szimbólum azt jelenti, hogy a termék nem kezelhető normál háztartási hulladékként (2012/19/EU).



Kövesse az országában érvényes, az elektromos és elektronikus készülékek hulladékkezelésére vonatkozó jogszabályokat. A megfelelő hulladékkezelés segítséget nyújt a környezettel és az emberi egészséggel kapcsolatos negatív következmények megelőzésében.

### 3 Hibaelhárítás

Ez a fejezet a párasítóval kapcsolatban leggyakrabban felmerülő problémák összefoglalását tartalmazza. Ha a hibát az alábbi útmutató segítségével nem tudja elhárítani, forduljon az adott ország vevőszolgálatához.

Probléma	Lehetséges megoldás
A párasító nem működik.	Ellenőrizze, hogy a párasító kap-e áramot.
	Ügyeljen arra, hogy a víztartály vízzel legyen megtöltve, és a felső egység megfelelően illeszkedjen a víztartályra.
Nem történik levegőpárasítás.	Ügyeljen arra, hogy a víztartály vízzel legyen megtöltve, és a felső egység megfelelően illeszkedjen a víztartályra.
	Előfordulhat, hogy túl erős a szoba szellőztetése. Kérjük, csukja be az ajtókat és az ablakokat.
A víztartály szivárog.	Ügyeljen, hogy ne töltse túl a párasítót vízzel.
	A párasító minden egyes tisztítása és a felső egység és/vagy a víztartály feltöltés miatti eltávolítása után ügyeljen arra, hogy megfelelően legyen összeszerelve/csatlakoztatva a párasító.
	Ügyeljen arra, hogy a víztartály elhelyezése megfelelő legyen. Ha a probléma továbbra is fennáll, vegye fel a kapcsolatot az adott ország Vevőszolgálatával.
Némi fehér lerakódás látható a párasítósűrőn.	A fehér lerakódások elnevezése vízkő, és a vízben található ásványokból állnak. A párasítósűrőn található vízkő hatással van a párasítási teljesítményre, ugyanakkor nem ártalmas az egészségre. Kérjük, kövesse a felhasználói kézikönyvben leírt tisztítási utasításokat.
A szűrő egy idő után sárgás színűre változik.	A sárga lerakódások a béléanyag természetes velejáráói, és nincsenek hatással a párasítási teljesítményre. A vízkő eltávolítása érdekében gyakran végezze el a párasítósűrő tisztítását, és háromhavonta cserélje ki a párasítósűrőt.
Kellemetlen szag árad a párasítóból.	Ügyeljen arra, hogy a víztartály legyen vízzel megtöltve.
	Tisztítsa meg a párasítósűrőt (lásd: „A párasítósűrő tisztítása” című fejezet).

Probléma	Lehetséges megoldás
Nem távozik levegő a levegőkimenetből.	Csatlakoztassa a párasítót az elektromos hálózathoz, és kapcsolja be.
Nem látok párárt távozni a párasítóból. Működik?	Ha a pára nagyon finom szemcsésű, nem látható. Ez a párasító NanoCloud párasító technológiát alkalmaz, amely egészséges párás levegőt hoz létre a kimeneti részen, vízpára létrejötte nélkül. Ebből kifolyólag a pára nem látható.

## 4 Jótállás és szervíz

Ha információra van szüksége, vagy valamilyen probléma merül fel, látogasson el a Philips honlapjára ([www.philips.com](http://www.philips.com)), vagy forduljon az adott ország Philips vevőszolgálatához (a telefonszám a világszerte érvényes garancialevélen található). Ha országában nem működik ilyen vevőszolgálat, forduljon a Philips helyi szaküzletéhez.

---

### Alkatrészek és tartozékok rendelése

Ha ki szeretne cserélni egy alkatrészt, vagy újat szeretne vásárolni, forduljon a területileg illetékes Philips márkakereskedőhöz, vagy látogasson el a [www.philips.com/support](http://www.philips.com/support) weboldalra. Ha problémái adódnak az alkatrészek beszerzésével kapcsolatban, kérjük, forduljon az adott ország Philips vevőszolgálatához (a telefonszám a világszerte érvényes garancialevélen található).

# 1 Nawilżacza powietrza

Gratulujemy zakupu i witamy wśród klientów firmy Philips!

Aby uzyskać pełny dostęp do obsługi świadczonej przez firmę Philips, zarejestruj produkt na stronie [www.philips.com/welcome](http://www.philips.com/welcome).

Nawilżacz firmy Philips odświeża i nawilża powietrze w Twoim domu, korzystnie wpływając na zdrowie jego mieszkańców.

Urządzenie wyposażone jest w zaawansowany system parowy z technologią NanoCloud i specjalnym filtrem nawilżającym, który dodaje cząsteczki wody (H<sub>2</sub>O) do suchego powietrza, zapewniając zdrowe, wilgotne powietrze bez tworzenia mgiełki wodnej. Filtr nawilżający zatrzymuje bakterie, wapń i inne cząstki znajdujące się w wodzie. Powietrze w domu jest czyste i nawilżone. Nigdy więcej suchego powietrza zimą i podczas korzystania z klimatyzacji.

Przed użyciem nawilżacza zapoznaj się dokładnie z treścią niniejszej instrukcji. Zachowaj niniejszą instrukcję do wglądu w przyszłości.

# 2 Ważne

Przed rozpoczęciem korzystania z nawilżacza zapoznaj się dokładnie z jego instrukcją obsługi. Instrukcję warto też zachować na przyszłość.

## Niebezpieczeństwo

- Wokół nawilżacza nie rozpylaj palnych materiałów, takich jak środki owadobójcze lub zapachowe.
- Woda w zbiorniku nie nadaje się do picia. Nie pij tej wody, nie podlewaj nią kwiatów ani nie dawaj jej do picia zwierzętom. Po opróżnieniu zbiornika wodę wylej do kanalizacji.

## Ostrzeżenie

- Przed podłączeniem nawilżacza sprawdź, czy napięcie podane na spodzie urządzenia jest zgodne z napięciem domowej instalacji elektrycznej.
- Ze względów bezpieczeństwa wymiana uszkodzonego przewodu zasilającego musi zostać wykonana przez autoryzowane centrum serwisowe firmy Philips lub odpowiednio wykwalifikowaną osobę.



- Nie używaj nawilżacza, jeśli uszkodzona jest wtyczka przewodu zasilającego, sam przewód lub nawilżacz.
- Urządzenie może być używane przez dzieci w wieku powyżej 8 lat oraz osoby z ograniczonymi zdolnościami fizycznymi, sensorycznymi lub umysłowymi, a także nieposiadające wiedzy lub doświadczenia w użytkowaniu tego typu urządzeń, pod warunkiem, że będą one nadzorowane lub zostaną poinstruowane na temat korzystania z tego urządzenia w bezpieczny sposób oraz zostaną poinformowane o potencjalnych zagrożeniach. Dzieci nie mogą bawić się urządzeniem. Dzieci chcące pomóc w czyszczeniu i obsłudze urządzenia zawsze powinny to robić pod nadzorem dorosłych.
- Nie kładź żadnych przedmiotów przy wlocie i wylocie powietrza, aby nie blokować przepływu powietrza.

## Przeostroga

- Jeśli gniazdo elektryczne, z którego zasilany jest nawilżacz, jest źle podłączone, wtyczka nagrzewa się. Sprawdź, czy podłączasz nawilżacz do prawidłowo zainstalowanego gniazdka.
- Nawilżacz zawsze ustawiaj i korzystaj z niego na suchej, stabilnej, równej i poziomej powierzchni.
- Nie ustawiaj niczego na nawilżaczu ani na niego nie siadaj.
- Upewnij się, że nawilżacz jest poprawnie złożony/ podłączony po każdym czyszczeniu lub po każdym zdjęciu górnej części i/lub zbiornika wody w celu napełnienia. Aby nawilżacz działał poprawnie i nie powodował zagrożenia, musi być odpowiednio złożony.
- Używaj tylko oryginalnych filtrów firmy Philips przeznaczonych dla tego nawilżacza. Nie używaj innych filtrów.

- Nie uderzaj w nawilżacz twardymi przedmiotami, a zwłaszcza we wlot i wylot powietrza.
- Aby zapobiec uszkodzeniu ciała lub nawilżacza, nie wkładaj palców ani żadnych przedmiotów do wlotu i wylotu powietrza.
- Nie używaj nawilżacza po rozpyleniu wewnątrz pomieszczenia środków odstraszających owady ani w pomieszczeniach, w których obecne są z resztki oleju, zapach spalenizny lub opary chemiczne.
- Nie używaj nawilżacza w pobliżu urządzeń gazowych, grzejników ani kominków.
- Każdorazowo po zakończeniu korzystania z nawilżacza oraz przed jego czyszczeniem wyjmuj wtyczkę urządzenia z gniazda elektrycznego.
- Odłącz urządzenie od zasilania podczas napełniania i czyszczenia.
- Nie nalewaj wody poprzez otwory wylotowe na górze nawilżacza.
- Aby zapobiec przewróceniu nawilżacza przez dzieci, stawiaj go zawsze na równej powierzchni.
- Jeśli nawilżacz nie jest długo używany, na filtry mogą pojawić się bakterie lub pleśń. Przed ponownym użyciem nawilżacza sprawdź stan filtra. Jeśli filtr jest bardzo brudny i pokryty ciemnymi plamami, wymień go (patrz rozdział „Wymiana filtra nawilżającego”).
- Nie pierz filtra w pralce ani nie myj w zmywarce, ponieważ spowoduje to jego deformację.
- Aby utrzymać urządzenie w czystości, co tydzień czyść zbiornik wody i filtr nawilżający.
- Zbiornik napełniaj tylko zimną wodą z kranu. Nie używaj wód gruntowych ani gorącej wody.
- Do zbiornika nie wlewaj żadnych innych płynów. Do wody nie dodawaj żadnych substancji chemicznych ani zapachowych. Używaj tylko wody (kranowej, oczyszczonej, mineralnej i innych rodzajów wody pitnej).

- Jeśli nie zamierzasz używać nawilżacza przez dłuższy czas, wyczyść zbiornik wody i wysusz filtr nawilżający.
- Jeśli zamierzasz przestawić nawilżacz, najpierw odłącz go od źródła zasilania. Następnie opróżnij zbiornik wody i przenieś nawilżacz, utrzymując go w poziomie.
- Odłącz urządzenie od zasilania podczas napełniania i czyszczenia.

## Pola elektromagnetyczne (EMF)

To urządzenie firmy Philips spełnia wszystkie normy i jest zgodne z wszystkimi przepisami dotyczącymi narażenia na działanie pól elektromagnetycznych.

## Zgodność ze standardami EMF

Koninklijke Philips N.V. produkuje i sprzedaje wiele produktów przeznaczonych dla klientów detalicznych, które — jak wszystkie urządzenia elektroniczne — mogą emitować oraz odbierać sygnały elektromagnetyczne.

Jedną z najważniejszych zasad firmy Philips jest podejmowanie wszelkich koniecznych działań zapewniających bezpieczne i nieszkodliwe dla zdrowia korzystanie z jej produktów. Obejmuje to spełnienie wszystkich mających zastosowanie przepisów prawnych oraz wymogów standardów dotyczących emisji pola magnetycznego (EMF) już na etapie produkcji.

Jesteśmy czynnie zaangażowani w opracowywanie, wytwarzanie i sprzedawanie produktów, które nie mają niekorzystnego wpływu na zdrowie. Firma Philips zaświadcza, że zgodnie z posiadaną obecnie wiedzą naukową wytwarzane przez nas produkty są bezpieczne, jeżeli są używane zgodnie z ich przeznaczeniem. Aktywnie uczestniczymy także w doskonaleniu międzynarodowych standardów EMF i przepisów bezpieczeństwa, co umożliwi nam przewidywanie kierunków rozwoju standaryzacji i szybkie dostosowywanie naszych produktów do nowych przepisów.

## Recykling

- Symbol przekreślonego kontenera na odpady, oznacza, że produkt podlega selektywnej zbiórce zgodnie z Dyrektywą 2012/19/UE i informuje, że sprzęt po okresie użytkowania, nie może być wyrzucony z innymi odpadami gospodarstwa domowego. Użytkownik ma obowiązek oddać go do podmiotu prowadzącego zbieranie zużytego sprzętu elektrycznego i elektronicznego, tworzącego system zbierania takich odpadów - w tym do odpowiedniego sklepu, lokalnego punktu zbiórki lub jednostki gminnej. Zużyty sprzęt może mieć szkodliwy wpływ na środowisko i zdrowie ludzi z uwagi na potencjalną zawartość niebezpiecznych substancji, mieszanin oraz części składowych. Gospodarstwo domowe spełnia ważną rolę w przyczynianiu się do ponownego użycia i odzysku surowców wtórnych, w tym recyklingu zużytego sprzętu. Na tym etapie kształtuje się postawy, które wpływają na zachowanie wspólnego dobra jakim jest czyste środowisko naturalne.



### 3 Rozwiązywanie problemów

W tym rozdziale opisano najczęstsze problemy, z którymi można się zetknąć, korzystając z nawilżacza. Jeśli poniższe wskazówki okażą się niewystarczające do rozwiązania problemu, skontaktuj się z Centrum Obsługi Klienta w swoim kraju.

Problem	Możliwe rozwiązanie
Nawilżacz nie działa.	Sprawdź, czy nawilżacz jest podłączony do zasilania.
	Upewnij się, że zbiornik wody jest napełniony i że górna część jest poprawnie nałożona na zbiorniku wody.
Powietrze nie jest nawilżane.	Upewnij się, że zbiornik wody jest napełniony i że górna część jest poprawnie nałożona na zbiorniku wody.
	Pomieszczenie może być zbyt mocno wietrzone. Zamknij drzwi i okna.
Zbiornik wody przecieka.	Sprawdź, czy nawilżacz nie jest przepelniony.
	Upewnij się, że nawilżacz jest poprawnie złożony/ podłączony po każdym czyszczeniu lub po każdym zdjęciu górnej części i/lub zbiornika wody w celu napełnienia.
	Upewnij się, że zbiornik wody jest odpowiednio założony. Jeśli problem będzie się utrzymywał, skontaktuj się z Centrum Obsługi Klienta w swoim kraju.
Na filtrze nawilżającym widać biały osad.	Biały osad to kamień. Są to minerały znajdujące się w wodzie. Kamień na filtrze nawilżającym ma wpływ na nawilżanie, ale nie jest szkodliwy dla zdrowia. Wyczyść filtr zgodnie z instrukcjami zawartymi w niniejszej instrukcji.
Z czasem filtr żółknie.	Żółty osad to naturalny efekt występujący na materiale. Nie ma on wpływu na nawilżanie. Regularnie usuwaj kamień z filtra nawilżającego. Co trzy miesiące wymieniaj filtr na nowy.

Problem	Możliwe rozwiązanie
Z nawilżacza wydobywa się nieprzyjemny zapach.	Upewnij się, że zbiornik wody jest pełny.
	Wyczyść filtr nawilżający (patrz rozdział „Czyszczenie filtra nawilżającego”).
Przez wylot nie wydostaje się powietrze.	Podłącz nawilżacz do zasilania i włącz go.
Nie widzę mgiełki wydostającej się z nawilżacza. Czy urządzenie działa?	Gdy kropelki wody tworzące mgiełkę są bardzo drobne, mgły nie widać. Ten nawilżacz wykorzystuje technologię NanoCloud, która zapewnia zdrowe, wilgotne powietrze bez tworzenia mgiełki wodnej. Powoduje to, że mgiełka jest niewidoczna.

## 4 Gwarancja i serwis

W razie jakichkolwiek pytań lub problemów prosimy odwiedzić naszą stronę internetową [www.philips.pl](http://www.philips.pl) lub skontaktować się z lokalnym Centrum Obsługi Klienta firmy Philips (numer telefonu znajduje się w ulotce gwarancyjnej). Jeśli w Twoim kraju nie ma Centrum Obsługi Klienta, zwróć się o pomoc do sprzedawcy produktów firmy Philips.

---

### Zamawianie części i akcesoriów

Jeśli chcesz wymienić jakąś część albo zakupić dodatkowy element, zwróć się do sprzedawcy produktów firmy Philips lub przejdź na stronę [www.philips.com/support](http://www.philips.com/support).

W przypadku trudności z zakupem części wymiennych skontaktuj się z lokalnym Centrum Obsługi Klienta firmy Philips (numer telefonu można znaleźć w ulotce gwarancyjnej).

# 1 Umidificatorul

Felicitări pentru achiziție și bun venit la Philips!

Pentru a beneficia pe deplin de asistența oferită de Philips, înregistrează-ți produsul la [www.philips.com/welcome](http://www.philips.com/welcome).

Umidificatorul Philips aduce aer umidificat, proaspăt în casa ta, pentru sănătatea ta și a familiei tale.

Acesta îți oferă un sistem de evaporare avansat, cu tehnologie NanoCloud, cu ajutorul unui filtru de umidificare special care adaugă molecule de H<sub>2</sub>O în aerul uscat, producând un aer umed sănătos, fără formarea ceții de apă. Filtrul său de umidificare reține bacteriile, calciul și alte particule din apă. Acesta eliberează în locuința ta doar aer pur umidificat. Spune adio aerului uscat din anotimpul rece sau produs de instalațiile de aer condiționat.

Citește cu atenție acest manual de utilizare înainte de a instala și de a utiliza umidificatorul. Păstrează-l pentru consultare ulterioară.

# 2 Important

Citește cu atenție acest manual de utilizare înainte de a folosi umidificatorul și păstrează-l pentru consultare ulterioară.

## Pericol

- Nu pulveriza substanțe inflamabile precum insecticide sau parfumuri în apropierea umidificatorului.
- Apa din rezervorul de apă nu este potabilă. Nu consuma această apă și nu o utiliza pentru a o da de băut animalelor sau pentru a uda plante. Când golești rezervorul de apă, golește apa în sistemul de canalizare.

## Avertisment

- Verifică dacă tensiunea indicată în partea inferioară a umidificatorului corespunde tensiunii locale, înainte de a-l conecta.

- În cazul în care cablul de alimentare este deteriorat, acesta trebuie înlocuit întotdeauna de Philips, de un centru de service autorizat de Philips sau de personal calificat în domeniu, pentru a evita orice accident.
  - Nu folosi umidificatorul dacă ștecărul, cablul de alimentare sau umidificatorul însuși sunt deteriorate.
  - Acest aparat poate fi utilizat de către persoane care au capacități fizice, senzoriale sau mentale reduse sau sunt lipsite de experiență și cunoștințe și copii cu vârsta minimă de 8 ani dacă au fost supravegheați sau instruiți cu privire la utilizarea în condiții de siguranță a aparatului și înțeleg pericolele implicate. Copiii nu trebuie să se joace cu aparatul. Curățarea și întreținerea de către utilizator nu trebuie realizate de către copii nesupravegheați.
  - Nu bloca fantele de admisie și de evacuare a aerului, de exemplu, prin plasarea unor obiecte pe fanta de evacuare sau în fața fantei de admisie a aerului.
- Atenție**
- Dacă priza utilizată pentru alimentarea umidificatorului are conexiuni necorespunzătoare, ștecherul umidificatorului se încinge. Asigură-te că vei cupla umidificatorul la o priză conectată corespunzător.
  - Așază și utilizează întotdeauna umidificatorul pe o suprafață orizontală plană, stabilă și uscată.
  - Nu așeza nimic pe umidificator și nu te așeza pe acesta.
  - Asigură-te că umidificatorul este corect asamblat/conectat de fiecare dată după ce îl cureți sau după ce scoți unitatea superioară și/sau rezervorul de apă pentru reumplere. Umidificatorul trebuie să fie asamblat corect pentru a oferi o funcționare corespunzătoare și sigură.



- Folosește doar filtrul original Philips creat special pentru acest umidificator. Nu folosi niciun alt tip de filtru.
- Evită lovirea umidificatorului (în special a fanțelor de admisie și de evacuare a aerului) cu obiecte dure.
- Nu introdu degetele sau obiecte în fanțele de admisie sau de evacuare a aerului pentru a evita rănirea sau funcționarea defectuoasă a umidificatorului.
- Nu utiliza umidificatorul după ce ai utilizat repelenți de interior împotriva insectelor, care produc fum, sau în locuri cu reziduuri uleioase, tămâie aprinsă sau vapori chimici.
- Nu utiliza umidificatorul în apropierea aparatelor cu gaz, a dispozitivelor de încălzire sau a șemineelor.
- Scoate întotdeauna aparatul din priză după utilizare și înainte de a-l curăța.
- Scoate ștecherul din priză în timpul umplerii și curățării.
- Nu umple cu apă fanțele de evacuare a aerului de deasupra umidificatorului.
- Așază umidificatorul în mod corespunzător pentru a evita dărâmarea acestuia de către copii.
- Atunci când umidificatorul nu este utilizat pentru perioade lungi de timp, pe filtre se pot dezvolta bacterii și mușegai. Verifică filtrele înainte de a începe să utilizezi umidificatorul din nou. Dacă filtrul este foarte murdar și prezintă pete de culoare neagră, înlocuiește-l (vezi capitolul „Înlocuirea filtrului de umidificare”).
- Nu spăla filtrul în mașina de spălat haine sau în mașina de spălat vase; în caz contrar, acesta se va deforma.
- Curăță rezervorul de apă și filtrul de umidificare în fiecare săptămână pentru a le păstra curate.
- Umple rezervorul de apă cu apă rece de la robinet. Nu utiliza apă subterană sau apă fierbinte.

- Nu introdu nicio altă substanță în afară de apă în rezervorul de apă. Nu adăuga arome sau substanțe chimice în apă. Folosește doar apă (de la robinet, purificată, minerală sau orice tip de apă potabilă).
- Dacă nu utilizezi umidificatorul pentru o perioadă îndelungată, curăță rezervorul de apă și usucă filtrul de umidificare.
- Dacă trebuie să muți umidificatorul, mai întâi deconectează umidificatorul de la sursa de alimentare. Apoi, golește rezervorul de apă și transportă umidificatorul în poziție orizontală.
- Scoate ștecherul din priză în timpul umplerii și curățării.

---

## Câmpuri electromagnetice (EMF)

Acest aparat Philips respectă toate standardele și reglementările aplicabile privind expunerea la câmpuri electromagnetice.

---

### Concordanța cu EMF

Koninklijke Philips N.V. produce și vinde o gamă largă de produse destinate consumatorilor, produse care, ca orice dispozitive electronice, au de obicei capacitatea de a emite și a primi semnale electromagnetice.

Unul dintre principiile de business de bază la Philips este luarea tuturor măsurilor de siguranță și de sănătate necesare pentru produsele noastre, conformitatea cu toate cerințele legale în vigoare și menținerea în cadrul standardelor EMF aplicabile în momentul fabricării produselor.

Philips depune eforturi să conceapă, să realizeze și să comercializeze produse care nu au efecte negative asupra sănătății. Philips confirmă că, dacă produsele sale sunt manevrate corespunzător în scopul pentru care au fost concepute, acestea sunt sigure, conform dovezilor științifice disponibile în prezent.

Philips joacă un rol activ în dezvoltarea standardelor internaționale EMF și de siguranță, ceea ce permite Philips să anticipeze progresele din domeniul standardizării pentru a le integra rapid în cadrul produselor sale.

---

## Reciclare

Acest simbol înseamnă că acest produs nu poate fi eliminat împreună cu gunoiul menajer normal (2012/19/UE).



Urmează regulile din țara ta pentru colectarea separată a produselor electrice și electronice. Eliminarea corectă contribuie la prevenirea consecințelor negative asupra mediului și asupra sănătății umane.

### 3 Depanarea

Acest capitol descrie pe scurt cele mai frecvente probleme pe care le poți avea la utilizarea umidificatorului. Dacă nu poți rezolva problema cu ajutorul informațiilor de mai jos, contactează centrul de asistență pentru clienți din țara ta.

Problemă	Soluție posibilă
Umidificatorul nu funcționează.	Asigură-te că umidificatorul este conectat la o sursă de alimentare.
	Asigură-te că rezervorul de apă este umplut cu apă și că unitatea superioară este montată corespunzător pe rezervorul de apă.
Umidificarea aerului nu se produce.	Asigură-te că rezervorul de apă este umplut cu apă și că unitatea superioară este montată corespunzător pe rezervorul de apă.
	Este posibil ca încăperea să fie ventilată excesiv. Te rugăm să închizi ușile și ferestrele.
Rezervorul de apă prezintă scurgeri.	Asigură-te că umidificatorul nu este prea plin cu apă.
	Asigură-te că umidificatorul este corect asamblat/ conectat de fiecare dată după ce îl cureți sau după ce îi îndepărtezi unitatea superioară și/sau rezervorul de apă pentru reumplere.
	Asigură-te că rezervorul de apă este montat corespunzător. Dacă problema persistă, contactează centrul de asistență pentru clienți din țara ta.
Există depuneri de culoare albă pe filtrul de umidificare.	Acestea sunt depuneri de calcar și sunt alcătuite din mineralele din apă. Depunerile de calcar de pe filtrul de umidificare afectează performanțele de umidificare, însă nu sunt dăunătoare pentru sănătate. Te rugăm să urmezi instrucțiunile pentru curățare din manualul de utilizare.
După un anumit timp, filtrul se îngălbenește.	Depunerile de culoare galbenă sunt un efect natural al materialului din care este fabricat fitilul și nu au niciun impact asupra performanțelor de umidificare. Curăță frecvent filtrul de umidificare pentru a îndepărta depunerile de calcar și înlocuiește filtrul de umidificare la fiecare trei luni.

Problemă	Soluție posibilă
Umidificatorul emană un miros neplăcut.	Asigură-te că rezervorul de apă este plin cu apă.
	Curăță filtrul de umidificare (vezi capitolul „Curățarea filtrului de umidificare”).
Din fanta de evacuare a aerului nu iese aer.	Conectează umidificatorul la rețeaua de alimentare și pornește-l.
Umidificatorul nu emană o ceață vizibilă. Funcționează?	Dacă ceața este foarte fină, aceasta este invizibilă. Acest umidificator este dotat cu tehnologie de umidificare NanoCloud, care produce un aer umed sănătos prin zona fantelor de evacuare a aerului, fără a forma ceață de apă. Din acest motiv, nu vei vedea ceața de apă.

## 4 Garanție și service

Dacă ai nevoie de informații sau întâmpini probleme, vizitează site-ul web Philips la adresa [www.philips.com](http://www.philips.com) sau contactează centrul de asistență pentru clienți Philips din țara ta (poți găsi numărul de telefon în broșura de garanție internațională). Dacă în țara ta nu există un centru de asistență pentru clienți, contactează distribuitorul Philips local.

---

### Comandarea pieselor sau a accesoriilor

Dacă trebuie să înlocuiești o componentă sau dacă dorești să achiziționezi o componentă suplimentară, adresează-te distribuitorului tău Philips sau vizitează [www.philips.com/support](http://www.philips.com/support).

Dacă întâmpini dificultăți la achiziționarea componentelor, te rugăm să contactezi centrul Philips de asistență pentru clienți din țara ta (numărul de telefon îl vei găsi în broșura de garanție internațională).

# 1 Váš zvlhčovač

Blahoželáme vám ku kúpe a vítame vás medzi zákazníkmi spoločnosti Philips.

Ak chcete naplno využiť podporu ponúkanú spoločnosťou Philips, zaregistrujte svoj produkt na webovej stránke [www.philips.com/welcome](http://www.philips.com/welcome).

Zvlhčovač Philips vnesie do vašej domácnosti čerstvý a zvlhčený vzduch prospešný pre zdravie vašej rodiny.

Ponúka pokročilý systém odparovania s technológiou NanoCloud za pomoci špeciálneho zvlhčovacieho filtra, ktorý suchý vzduch obohacuje o molekuly H<sub>2</sub>O, pričom vytvára zdraviu prospešný vlhký vzduch bez vzniku vodnej hmly.

Jeho zvlhčovací filter zachytáva baktérie, vápnik a iné prvky obsiahnuté vo vode. Do vašej domácnosti vnesie iba čistý a zvlhčený vzduch. Už žiadny suchý vzduch počas zimných mesiacov či pri použití klimatizácie.

Pred inštaláciou a používaním zvlhčovača si pozorne prečítajte tento návod na používanie. Odložte si ho na neskoršie použitie.

# 2 Dôležité

Skôr, ako začnete zvlhčovač používať, pozorne si prečítajte tento návod na používanie a odložte si ho pre prípad potreby v budúcnosti.

## Nebezpečenstvo

- V blízkosti zvlhčovača nestriekajte žiadne horľavé látky, ako napríklad insekticídy či voňavky.
- Voda v nádobe na vodu nie je vhodná na pitie. Túto vodu nepite a nepoužívajte ju na napájanie zvierat a ani na polievanie rastlín. Pri vyprázdňovaní nádoby na vodu túto vodu vylejte do výlevky.

## Varovanie

- Pred zapojením zvlhčovača skontrolujte, či napätie uvedené na spodnej časti zvlhčovača zodpovedá napätiu v miestnej sieti.
- Poškodený napájací kábel smie vymeniť výlučne personál spoločnosti Philips, servisné stredisko autorizované spoločnosťou Philips alebo osoba s podobnou kvalifikáciou, aby nedošlo k nebezpečnej situácii.

- Zvlhčovač nepoužívajte, ak je poškodená sieťová zástrčka, sieťový kábel alebo samotný zvlhčovač.
- Toto zariadenie môžu používať deti od 8 rokov a osoby, ktoré majú obmedzené telesné, zmyslové alebo mentálne schopnosti alebo nemajú dostatok skúseností a znalostí, pokiaľ sú pod dozorom alebo im bolo vysvetlené bezpečné používanie tohto zariadenia a za predpokladu, že rozumejú príslušným rizikám. Deti sa nesmú hrať s týmto zariadením. Deti bez dozoru nesmú čistiť ani vykonávať údržbu tohto zariadenia.
- Neblokujte vstup a výstup vzduchu, napr. umiestnením predmetov na výstup vzduchu alebo pred vstup vzduchu.

### **Výstraha**

- Ak je elektrická zásuvka používaná na napájanie zvlhčovača nesprávne zapojená, zástrčka zvlhčovača sa bude prehrievať. Dbajte, aby ste zástrčku zvlhčovača pripájali do správne zapojenej elektrickej zásuvky.
- Zvlhčovač vždy umiestnite a používajte na suchom, stabilnom, hladkom a vodorovnom povrchu.
- Na zvlhčovač nič nepokladajte ani si na neho nesadajte.
- Po čistení alebo zložení vrchnej jednotky či vybratí nádoby na vodu na účely jej naplnenia sa vždy uistite, že je zvlhčovač správne zostavený a zapojený. V záujme zaručenia správnej a bezpečnej funkčnosti musí byť zvlhčovač správne zostavený.
- Používajte iba originálne filtre značky Philips určené pre tento zvlhčovač. Nepoužívajte žiadne iné filtre.
- Predchádzajte nárazom tvrdých predmetov do zvlhčovača (obzvlášť do vstupu a výstupu vzduchu).
- Do vstupu ani výstupu vzduchu nekladajte prsty ani iné predmety, pretože by mohlo prísť k zraneniu osôb alebo poruche zvlhčovača.



- Zvlhčovač nepoužívajte, ak ste použili dymový typ interiérových repelentov proti hmyzu, ani na miestach so zvyškami mastnoty, horiacimi vonnými tyčinkami alebo chemickými výparmi.
- Zvlhčovač nepoužívajte v blízkosti plynových zariadení, ohrevných zariadení ani krbov.
- Po každom použití a pred čistením zvlhčovač odpojte zo siete.
- Počas plnenia a čistenia zariadenie odpojte zo siete.
- Vodu do zvlhčovača nedoplňajte cez výstupy vzduchu v jeho vrchnej časti.
- Zvlhčovač správne umiestnite tak, aby ho nemohli prevrátiť deti.
- Ak zvlhčovač dlhší čas nepoužívate, vo filtroch sa môžu hromadiť baktérie a vznikajú plesne. Pred opätovným použitím zvlhčovača skontrolujte filtre. Ak je filter výrazne znečistený a nachádzajú sa na ňom tmavé flaky, vymeňte ho (pozrite si kapitolu „Výmena filtra na zvlhčovanie“).
- Filter nečistite v práčke ani v umývačke riadu, pretože by došlo k jeho deformácii.
- Nádoby na vodu a filter zvlhčovania čistite každý týždeň, aby sa zachovala ich čistota.
- Do nádoby na vodu vždy nalievajte iba studenú vodu z vodovodu. Nepoužívajte podzemnú vodu ani horúcu vodu.
- Do nádoby na vodu nenalievajte iné látky okrem vody. Do vody nepridávajte vône ani chemické látky. Používajte iba vodu (z vodovodu, vyčistenú, minerálnu, akýkoľvek druh pitnej vody).
- Ak zvlhčovač dlhší čas nepoužívate, očistite nádobu na vodu a usušte zvlhčovací filter.
- Ak potrebujete zvlhčovač premiestniť, najskôr ho odpojte od zdroja napájania. Následne vyprázdňte nádobu na vodu a zvlhčovač preneste v horizontálnej polohe.
- Počas plnenia a čistenia zariadenie odpojte zo siete.

---

## Elektromagnetické polia (EMF)

Tento spotrebič značky Philips vyhovuje všetkým príslušným normám a smerniciam týkajúcim sa vystavenia elektromagnetickým poliam.

---

### Súlad s normami týkajúcimi sa elektromagnetických polí

Koninklijke Philips N.V. vyrába a predáva mnoho produktov určených pre zákazníkov, ktoré ako akékoľvek elektronické zariadenia majú vo všeobecnosti schopnosť vyžarovať a prijímať elektromagnetické signály. Jedným z hlavných obchodných princípov spoločnosti Philips je uskutočniť všetky potrebné opatrenia na ochranu zdravia a bezpečnosti pri používaní našich produktov s cieľom dodržať všetky príslušné zákonné požiadavky a v dostatočnej miere ich zosúladiť s normami EMF, ktoré platili v čase výroby produktov.

Spoločnosť Philips je odhodlaná vyvíjať, vyrábať a predávať produkty, ktoré nemajú žiadne nepriaznivé účinky na zdravie. Spoločnosť Philips potvrdzuje, že ak sa s jej produktmi správne zaobchádza a používajú sa na zamýšľaný účel, ich použitie je podľa dnes dostupných vedeckých poznatkov bezpečné.

Spoločnosť Philips hrá aktívnu úlohu vo vývoji medzinárodných bezpečnostných a EMF štandardov, čo spoločnosti Philips umožňuje predpokladať budúci vývoj v štandardizácii a zavčas ho integrovať do svojich produktov.

---

## Recyklácia

Tento symbol znamená, že tento výrobok sa nesmie likvidovať s bežným komunálnym odpadom (smernica 2012/19/EÚ).



Postupujte podľa predpisov platných vo vašej krajine pre separovaný zber elektrických a elektronických výrobkov. Správna likvidácia pomáha zabrániť negatívnym dopadom na životné prostredie a ľudské zdravie.

### 3 Riešenie problémov

Táto kapitola uvádza najbežnejšie problémy, s ktorými by ste sa pri používaní zvlhčovača mohli stretnúť. Ak na základe nižšie uvedených pokynov nedokážete problém vyriešiť, obráťte sa na stredisko služieb zákazníkom vo vašej krajine.

Problém	Možné riešenie
Zvlhčovač nefunguje.	Skontrolujte, či je zvlhčovač pripojený k zdroju napájania.
	Skontrolujte, či je nádoba na vodu naplnená vodou a vrchná jednotka je správne nasadená na nádobu na vodu.
Vzduch sa nezvlhčuje.	Skontrolujte, či je nádoba na vodu naplnená vodou a vrchná jednotka je správne nasadená na nádobu na vodu.
	V miestnosti môže byť príliš intenzívne vetranie. Zatvorte dvere a okná.
Z nádoby na vodu vyteká voda.	Skontrolujte, či zvlhčovač nie je príliš naplnený vodou.
	Po čistení alebo zložení vrchnej jednotky či vybratí nádoby na vodu na účely jej naplnenia sa vždy uistite, že je zvlhčovač správne zostavený a zapojený.
	Skontrolujte, či je správne umiestnená nádoba na vodu. Ak problém pretrváva, obráťte sa na Stredisko starostlivosti o zákazníkov vo svojej krajine.
Na zvlhčovacom filtri sa nachádzajú biele usadeniny.	Tieto biele usadeniny sa nazývajú vodný kameň a tvoria ich minerály obsiahnuté vo vode. Vodný kameň na zvlhčovacom filtri má vplyv na účinnosť zvlhčovania, no nie je škodlivý pre vaše zdravie. Postupujte podľa pokynov na čistenie uvedených v tomto návode na používanie.
Filter po čase zožltne.	Žlté usadeniny na tkanom materiáli vznikajú prirodzene a nemajú žiadny vplyv na účinnosť zvlhčovania. Zvlhčovací filter pravidelne čistite, aby ste z neho odstránili vodný kameň. Zvlhčovací filter zároveň každé tri mesiace vymeňte.

Problém	Možné riešenie
Zo zvlhčovača vychádza nepríjemný zápach.	Skontrolujte, či je nádoba na vodu naplnená vodou.
	Očistite zvlhčovací filter (pozrite si kapitolu „Čistenie zvlhčovacieho filtra“).
Z výstupu vzduchu nevychádza žiadny vzduch.	Zvlhčovač pripojte k zdroju napájania a zapnite.
Zo zvlhčovača nevidieť vychádzať vodnú hmlu. Funguje?	Keď je hmla mimoriadne jemná, nie je ju vidieť. Tento zvlhčovač je vybavený zvlhčovacou technológiou NanoCloud, ktorá cez výstup zariadenia vyháňa zdravý vlhký vzduch bez toho, aby sa tvorila vodná hmla, preto žiadnu nevidíte.

## 4 Záruka a servis

Ak potrebujete ďalšie informácie alebo máte nejaký problém, navštívte webovú lokalitu spoločnosti Philips na adrese [www.philips.com](http://www.philips.com) alebo sa obráťte na Stredisko starostlivosti o zákazníkov spoločnosti Philips vo svojej krajine (telefónne číslo strediska nájdete v medzinárodnom záručnom liste). Ak sa vo vašej krajine toto stredisko nenachádza, obráťte sa na miestneho predajcu výrobkov Philips.

---

### Objednanie dielov alebo príslušenstva

Ak potrebujete vymeniť nejaký diel alebo si chcete zakúpiť ďalší diel, navštívte predajcu značky Philips alebo stránku [www.philips.com/support](http://www.philips.com/support). Ak máte problém diely zohnať, obráťte sa na Stredisko starostlivosti o zákazníkov spoločnosti Philips vo svojej krajine (telefónne číslo do tohto strediska nájdete v medzinárodnom záručnom liste).

# 1 Ваш зволожувач

Вітаємо Вас із покупкою та ласкаво просимо до клубу Philips!

Щоб у повній мірі користуватися підтримкою, яку пропонує Philips, зареєструйте свій вибір на веб-сайті [www.philips.com/welcome](http://www.philips.com/welcome).

Зволожувач Philips освіжає та зволожує повітря у будинку для здоров'я Вашої сім'ї.

Він пропонує вдосконалену систему випаровування з технологією NanoCloud, використовуючи спеціальний фільтр для зволоження, який додає молекули H<sub>2</sub>O до сухого повітря і робить його здоровим та вологим без утворення водяного пилу. Його фільтр для зволоження затримує бактерії, кальцій та інші частинки з води. Він робить повітря у домі чистим та зволженим. Більше жодного сухого повітря взимку або через кондиціонер.

Перед тим як встановлювати і використовувати зволожувач, уважно прочитайте цей посібник користувача. Зберігайте його для майбутньої довідки.

# 2 Важлива інформація

Перед тим як користуватися зволожувачем, уважно прочитайте цей посібник користувача та зберігайте його для майбутньої довідки.

## Небезпечно

- Не розпилюйте навколо зволожувача жодних займистих матеріалів, наприклад засобів від комах чи пахучих речовин.
- Вода в резервуарі для води не підходить для пиття. Не пийте цю воду та не використовуйте її для годування тварин чи поливання рослин. Коли спорожняєте резервуар для води, виливайте воду в каналізацію.

## Попередження

- Перед тим як під'єднувати зволожувач до мережі, перевірте, чи збігається напруга, вказана на дні зволожувача, з напругою у мережі.

- Якщо шнур живлення пошкоджено, для уникнення небезпеки його необхідно замінити, звернувшись до сервісного центру, уповноваженого Philips, або фахівців із належною кваліфікацією.
- Не використовуйте зволожувач, якщо штекер, шнур живлення чи сам зволожувач пошкоджено.
- Цим пристроєм можуть користуватися діти віком від 8 років або більше чи особи із послабленими фізичними відчуттями або розумовими здібностями, чи без належного досвіду та знань, за умови, що користування відбувається під наглядом, їм було проведено інструктаж щодо безпечного користування пристроєм та їм було повідомлено про можливі ризики. Не дозволяйте дітям бавитися пристроєм. Не дозволяйте дітям виконувати чищення та догляд без нагляду дорослих.

- Не блокуйте вхідний та вихідний отвори для повітря, наприклад, розмістивши предмети на вихідному отворі чи перед вхідним отвором.

### **Увага!**

- У разі ненадійного з'єднання розетки, яка використовується для живлення зволожувача, штекер зволожувача нагрівається. Вставляйте штекер зволожувача в належним чином під'єднану розетку.
- Ставте і використовуйте зволожувач на сухій, стійкій, рівній і горизонтальній поверхні.
- Не ставте нічого на зволожувач і не сідайте на нього.
- Щоразу після чищення зволожувача або після знімання верхнього блока та/ або резервуара для води для наповнення перевіряйте, чи зволожувач добре зібрано/під'єднано. Для хорошої та безпечної роботи зволожувач має бути зібрано належним чином.

- Використовуйте лише оригінальний фільтр Philips, призначений для цього зволожувача. Не використовуйте інший фільтр.
- Оберегайте зволожувач (зокрема, вхідний та вихідний отвори) від ударів важкими предметами.
- Для запобігання травмуванню чи збою у роботі зволожувача не вставляйте пальці чи предмети у вихідний отвір для повітря чи вхідний отвір для повітря.
- Не використовуйте цей зволожувач у приміщенні після застосування димових засобів від комах, а також у місцях із залишками мастила, запахами від кадіння чи хімічними випарами.
- Не використовуйте зволожувач біля камінів, обігрівачів чи газових пристроїв.
- Завжди від'єднуйте зволожувач від мережі після використання або перед чищенням.
- Під час наповнення та чищення від'єднуйте пристрій від мережі.
- Не наливайте воду через отвори виходу повітря вгорі зволожувача.
- Розташуйте зволожувач належним чином, щоб діти не перекинули його.
- Якщо зволожувач не використовувати тривалий час, на фільтрах можуть розмножитися бактерії. Перш ніж використовувати зволожувач знову, перевірте фільтри. Якщо фільтр дуже брудний і має темні плями, замініть його (див. розділ "Заміна фільтра для зволоження").
- Не мийте фільтр у пральній чи посудомийній машинах. В іншому випадку він деформується.
- Чистіть резервуар для води та фільтр для зволоження щотижня, що забезпечити їх належний рівень чистоти.



- Наповнюйте резервуар для води лише холодною водою з-під крана. Не використовуйте ґрунтову чи гарячу воду.
- Не наповнюйте резервуар для води жодними іншими речовинами, ніж вода. Не додавайте до води ароматизуючі засоби або хімічні речовини. Використовуйте лише воду (з-під крана, очищену, мінеральну, будь-яку питну воду).
- Якщо Ви не плануєте користуватися зволожувачем тривалий час, почистіть резервуар для води та висушіть фільтр для зволоження.
- Якщо потрібно перемістити зволожувач, спочатку від'єднайте його від мережі. Потім спорожніть резервуар для води та перенесіть зволожувач горизонтально.
- Під час наповнення та чищення від'єднайте пристрій від мережі.

## Електромагнітні поля (ЕМП)

Цей пристрій Philips відповідає усім чинним стандартам та правовим нормам, що стосуються впливу електромагнітних полів.

### Відповідність стандартам щодо електромагнітних полів (ЕМП)

Koninklijke Philips N.V. виробляє та продає широкий асортимент споживчих товарів, які, як усі електронні пристрої, здебільшого мають здатність випромінювати та приймати електромагнітні сигнали. Одним із основних ділових принципів компанії Philips є вживання всіх необхідних заходів з охорони здоров'я та техніки безпеки для відповідності наших виробів усім вимогам законодавства та стандартам щодо ЕМП, які є чинними на момент виготовлення виробів. Компанія Philips ставить собі за мету розробляти, виготовляти та постачати на ринок вироби, які не спричиняють шкоди здоров'ю людей. Компанія Philips стверджує, що у разі застосування її виробів належним чином і за призначенням, вони є безпечними для використання, що сьогодні доведено науково. Компанія Philips бере активну участь у розвитку міжнародних стандартів ЕМП та безпеки, попереджуючи таким чином подальшу розробку стандартизації для попередньої запровадження її у своїх виробках.

---

## Переробка

Цей символ означає, що цей виріб не підлягає утилізації зі звичайними побутовими відходами (2012/19/EU).



Дотримуйтесь правил розділеного збору електричних та електронних пристроїв у Вашій країні. Належна утилізація допоможе запобігти негативному впливу на навколишнє середовище та здоров'я людей.

### 3 Усунення несправностей

У цьому розділі подано основні проблеми, які можуть виникнути під час використання зволожувача. Якщо проблему не вдається вирішити за допомогою інформації, поданої нижче, зверніться до Центру обслуговування клієнтів у своїй країні.

Проблема	Можливе рішення
Зволожувач не працює.	Перевірте, чи подається живлення до зволожувача.
	Перевірте, чи резервуар для води наповнено водою, а верхній блок належним чином встановлено на резервуар для води.
Повітря не зволожується.	Перевірте, чи резервуар для води наповнено водою, а верхній блок належним чином встановлено на резервуар для води.
	Можливо, кімната надто сильно провітрюється. Закрийте двері та вікна.
Резервуар для води протікає.	Перевірте, чи зволожувач не переповнено водою.
	Щоразу після чищення зволожувача або після знімання верхнього блока та/або резервуара для води для наповнення перевіряйте, чи зволожувач добре зібрано/під'єднано.
	Перевірте, чи резервуар для води встановлено належним чином. Якщо проблема виникає й надалі, зверніться до Центру обслуговування клієнтів у своїй країні.
На фільтрі для зволоження є білі відкладення.	Білі відкладення – це накип, який являє собою мінерали, які містяться у воді. Накип на фільтрі для зволоження впливає на ефективність зволоження, однак не впливає на здоров'я. Дотримуйтеся інструкцій з чищення у посібнику користувача.

Проблема	Можливе рішення
Через деякий час фільтр стає жовтуватим.	Жовті відкладення – це природній ефект вбираючого матеріалу, що не впливає на зволоження. Часто чистіть фільтр для зволоження для видалення накипу та замінійте його кожні три місяці.
Зі зволожувача виходить неприємний запах.	Перевірте, чи є вода в резервуарі для води.
	Почистіть фільтр для зволоження (див. розділ "Чищення фільтра для зволоження").
З вихідного отвору для повітря не виходить повітря.	Під'єднайте зволожувач до мережі та увімкніть його.
Не видно, щоб зі зволожувача виходили краплі водяної пари. Чи він працює?	Коли краплі водяної пари дуже дрібні, їх не видно. Зволожувач оснащено технологією зволоження NanoCloud, що забезпечує вихід здорового вологого повітря з вихідного отвору без утворення водяного туману. Тому краплі водяної пари побачити неможливо.

## 4 Гарантія та обслуговування

Якщо Вам необхідна інформація чи виникла проблема, відвідайте веб-сайт компанії Philips [www.philips.com](http://www.philips.com) чи зверніться до Центру обслуговування клієнтів Philips у своїй країні (номер телефону можна знайти в гарантійному талоні). Якщо у Вашій країні немає Центру обслуговування клієнтів, зверніться до місцевого дилера Philips.

---

### Замовлення частин та аксесуарів

Якщо потрібно замінити чи придбати частини до пристрою, зверніться до дилера Philips або відвідайте веб-сайт [www.philips.com/support](http://www.philips.com/support). Якщо виникають проблеми з придбанням частин, зверніться до Центру обслуговування клієнтів Philips у своїй країні (номер телефону можна знайти на гарантійному талоні).

Служба підтримки споживачів  
тел.: 0-800-500-697  
(дзвінки зі стаціонарних телефонів на території України безкоштовні)  
для більш детальної інформації  
завітайте на [www.philips.ua](http://www.philips.ua)







©2018 Koninklijke Philips N.V.  
All rights reserved.

4241 211 03801

